

A 800

de	Gebrauchsanweisung Filterrohr
da	Brugsanvisning Filterrør
en	Operating instructions Tubular filter
es	Instrucciones de manejo Tubo filtrante
fi	Käyttöohje Suodatinputki
fr	Mode d'emploi Tuyau de filtration
hr	Upute za uporabu Filtarska cijev
it	Istruzioni d'uso Tubo filtro
nl	Gebruiksaanwijzing filterbuis
no	Bruksanvisning Filterrør
pt	Instruções de utilização Tubo filtro
sl	Navodila za uporabo Filtrska cev
sv	Bruksanvisning Filterrör

de 4
da 14
en 24
es 34
fi 44
fr 54
hr 64
it 74
nl 84
no 94
pt104
sl114
sv124

Hinweise zur Anleitung	4
Zweckbestimmung	5
Fragen und technische Probleme	5
Lieferumfang	6
Nachkaufbares Zubehör	6
Entsorgung der Transportverpackung	6
Sicherheitshinweise und Warnungen	7
Anwendungstechnik	8
Vor dem ersten Gebrauch	8
Filterrohr einsetzen	9
Filterrohr reinigen	10

Warnungen

 Warnungen enthalten sicherheitsrelevante Informationen. Sie warnen vor möglichen Personen- und Sachschäden. Lesen Sie die Warnungen sorgfältig durch und beachten Sie die darin angegebenen Handlungsaufforderungen und Verhaltensregeln.

Hinweise

Hinweise enthalten Informationen, die besonders beachtet werden müssen.

Zusatzinformationen und Anmerkungen

Zusätzliche Informationen und Anmerkungen sind durch einen einfachen Rahmen gekennzeichnet.

Handlungsschritte

Jedem Handlungsschritt ist ein schwarzes Quadrat vorangestellt.

Beispiel:

■ Wählen Sie eine Option mit Hilfe der Pfeiltasten aus und speichern Sie die Einstellung mit *OK*.

Display

Im Display angezeigte Ausdrücke sind durch eine besondere Schriftart, die der Displayschrift nachempfunden ist, gekennzeichnet.

Beispiel:

Menü Einstellungen .

Das Filterrohr A 800 dient der Filterung der Spülflotte. Dazu muss das Filterrohr in spezielle Injektorleisten der Miele Wagen und Körbe eingesetzt werden. Beachten Sie dazu die Gebrauchsanweisungen der Wagen und Körbe.

Fragen und technische Probleme

Bei Rückfragen oder technischen Problemen wenden Sie sich bitte an Miele. Die Kontaktdaten finden Sie auf der Rückseite der Gebrauchsanweisung Ihres Reinigungsautomaten oder unter www.miele.de/professional.



- Filterrohr A 800, Länge 405 mm, \varnothing 22,5 mm

Nachkaufbares Zubehör

- A 804, Bürste zur Reinigung des Filters A 800, Länge 500 mm, Bürstenkopf: Länge 100 mm, \varnothing 20 mm

Entsorgung der Transportverpackung

Die Verpackung schützt vor Transportschäden. Die Verpackungsmaterialien sind nach umweltverträglichen und entsorgungstechnischen Gesichtspunkten ausgewählt und deshalb recycelbar.

Das Rückführen der Verpackung in den Materialkreislauf spart Rohstoffe und verringert das Abfallaufkommen. Ihr Fachhändler nimmt die Verpackung zurück.

de - Sicherheitshinweise und Warnungen

Lesen Sie die Gebrauchsanweisung aufmerksam durch, bevor Sie dieses Filterrohr benutzen. Dadurch schützen Sie sich und vermeiden Schäden am Filterrohr.
Bewahren Sie die Gebrauchsanweisung sorgfältig auf.

 Beachten Sie unbedingt die Gebrauchsanweisung des Reinigungsautomaten, insbesondere die darin enthaltenen Sicherheitshinweise und Warnungen.

- ▶ Das Filterrohr ist ausschließlich für die Filterung der Spülflotte in speziellen Miele Injektorwagen und -körben zugelassen. Jegliche andere Verwendung, Umbauten und Veränderungen sind unzulässig.
- ▶ Partikel $\geq 0,07$ mm werden durch das Filterrohr abgeschieden. Kleinere Partikel können das Filtergewebe passieren. Aus diesem Grund ist für die Aufbereitung von englumigem Spülgut eine Risikobetrachtung durch den Anwender erforderlich.
- ▶ Prüfen Sie das Filterrohr vor jedem Einsetzen auf sichtbare Schäden oder äußere Verunreinigungen. Ein beschädigtes oder verunreinigtes Filterrohr darf auf keinen Fall eingesetzt werden.
- ▶ Reinigen Sie das Filterrohr mindestens einmal pro Woche, um die Funktion und Abscheideleistung sicherzustellen.
- ▶ Die Dichtungsringe an beiden Enden des Filterrohrs sorgen für die notwendige Dichtigkeit. Ohne Dichtungsringe darf der Filter nicht verwendet werden.
Tauschen Sie verschlissene Dichtungsringe nur gegen Original Miele Dichtungsringe aus, da nur diese für die Anwendung im Reinigungsautomaten geeignet sind.

Vor dem ersten Gebrauch

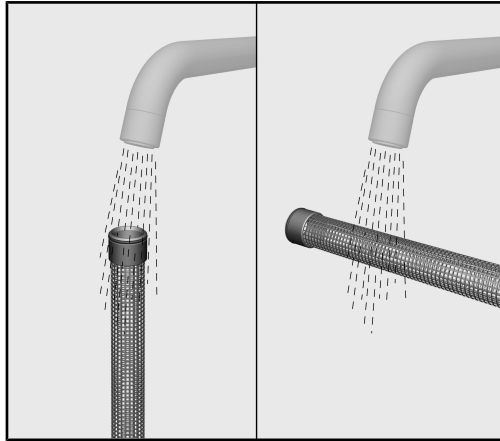

- Spülen Sie das Filterrohr vor dem ersten Gebrauch unter fließendem Wasser ab, um mögliche Verunreinigungen zu entfernen.
- Prüfen Sie das Filterrohr mittels Sichtkontrolle auf sichtbare Schäden. Ein beschädigtes Filterrohr darf nicht verwendet werden.

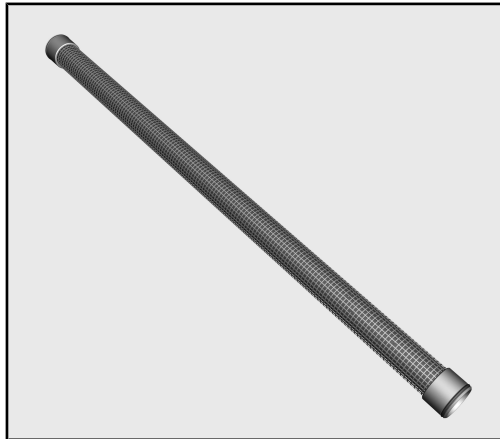

Die Dichtungsringe an beiden Enden des Filterrohrs sorgen für die notwendige Dichtigkeit. Ohne Dichtungsringe darf das Filterrohr nicht verwendet werden.

- Vergewissern Sie sich, dass die Dichtungsringe vorhanden und unbeschädigt sind.
- Überprüfen Sie mittels Sichtkontrolle das Innere der Injektorleisten auf mögliche Verunreinigungen. Spülen Sie die Injektorleisten gegebenenfalls vor dem Einbringen des Filterrohrs aus.

Filterrohr einsetzen

⚠ Prüfen Sie das Filterrohr vor dem Einsetzen auf sichtbare Schäden oder Verunreinigungen.
Ein beschädigtes oder verunreinigtes Filterrohr darf auf keinen Fall eingesetzt werden.

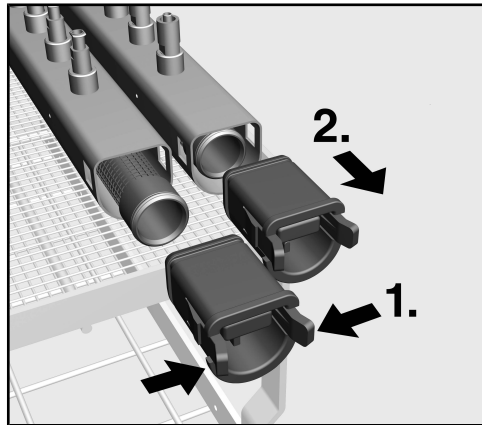

D-Profilrohr

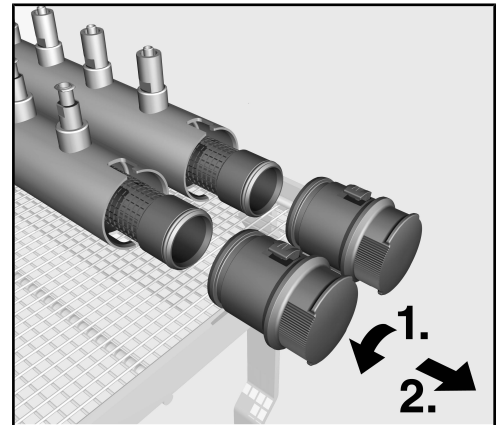

Rundrohr

- *D-Profilrohr:* 1. Drücken Sie die beiden Griffstege zusammen.
Rundrohr: 1. Drehen Sie die Verschlusskappe an der Injektorleiste bis zum Anschlag nach links.
- 2. Ziehen Sie die Verschlusskappe nach vorne ab.
- Schieben Sie das Filterrohr vollständig in die Injektorleiste ein.

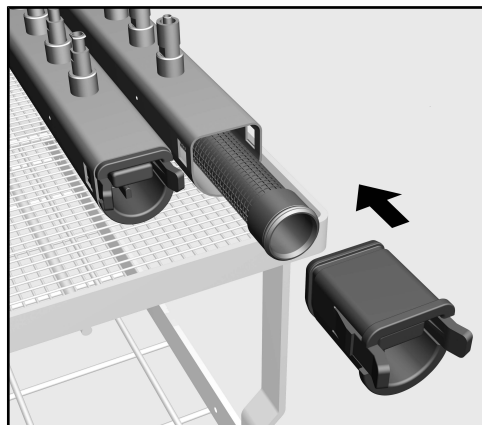

D-Profilrohr

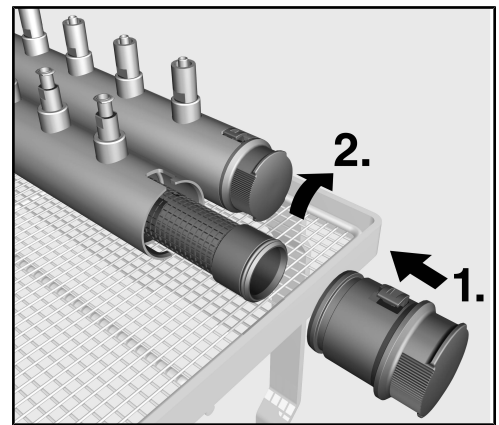

Rundrohr

- Stecken die Verschlusskappe auf das aus der Injektorleiste herausragende Filterende.
D-Profilrohr: Die flache Seite muss dabei nach oben zeigen.
Rundrohr: Die schmale Nut muss nach oben und die breite Nut nach unten zeigen.
- *D-Profilrohr:* Drücken Sie das Filterrohr mit Hilfe der Verschlusskappe vollständig in die Injektorleiste.
Rundrohr: 1. Drücken Sie das Filterrohr mit Hilfe der Verschlusskappe vollständig in die Injektorleiste.

Der dabei entstehende leichte Widerstand stammt von den Dichtungsringen, die für die notwendige Dichtigkeit sorgen. Fehlt der Widerstand beim Einschub sind die Dichtungsringe verschlissen und müssen ausgetauscht werden.

Tauschen Sie verschlissene Dichtungsringe nur gegen Original Miele Dichtungsringe aus, da nur diese für die Anwendung im Reinigungsautomaten geeignet sind. Ohne Dichtungsringe darf das Filterrohr nicht verwendet werden.

- *D-Profilrohr*: Die Verschlusskappe muss beidseitig einrasten.
Rundrohr: 2. Drehen Sie die Verschlusskappe bis zum Anschlag nach rechts.

Filterrohr reinigen

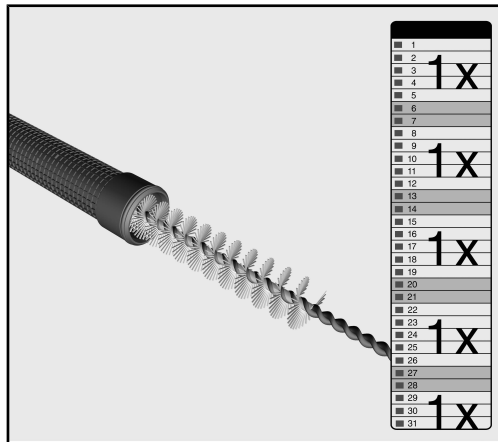

⚠ Reinigen Sie das Filterrohr **mindestens 1 x pro Woche**, um die Funktion und Abscheideleistung sicherzustellen.

Miele empfiehlt eine Reinigung des Filterrohrs nach jeweils 10 Programmabläufen.

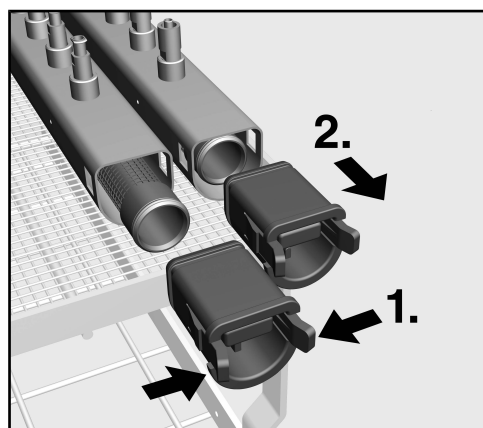

D-Profilrohr

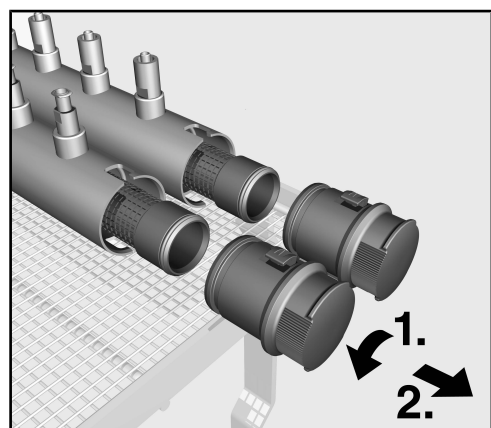

Rundrohr

- Entnehmen Sie das Filterrohr.

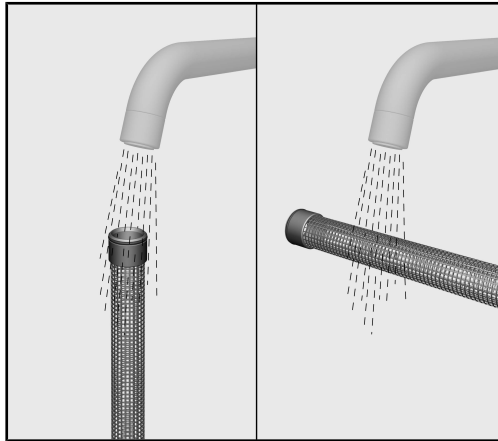

- Spülen Sie das Filterrohr unter fließendem Wasser ab, um grobe Ansammlungen zu entfernen.

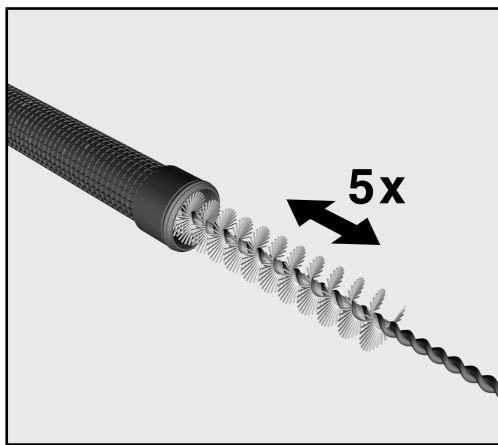

- Verwenden Sie für die Innenreinigung die Miele Bürste A 804. Bewegen Sie die Bürste mehrmals, min. 5 x, durch das gesamte Filterrohr vor und zurück.

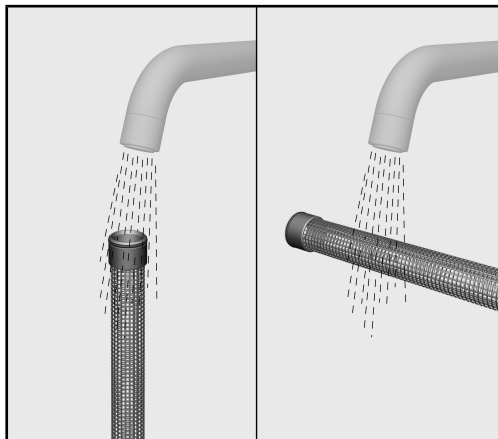

- Spülen Sie anschließend das Innere des Rohres gründlich unter fließendem Wasser aus.

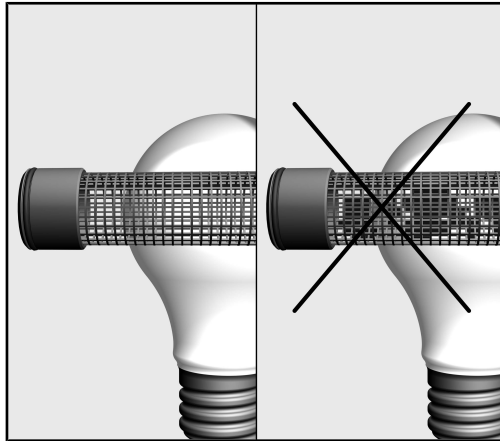

- Prüfen Sie das Reinigungsergebnis, in dem Sie das Filterrohr gegen eine Lichtquelle halten, wie z. B. einem Fenster mit Tageslicht oder eine Lampe. Das Filtergewebe ist lichtdurchlässig. Scheint stellenweise kein Licht oder weniger Licht durch, ist das Filterrohr noch nicht sauber und muss erneut gereinigt werden.
- Prüfen Sie dabei das Filtergewebe auf Beschädigungen, wie z. B. kleine Löcher oder Risse, erkennbar daran, dass punktuell mehr Licht durchscheint. Beschädigte Filterrohre dürfen nicht weiter verwendet werden.
- Entfernen Sie mögliche Anschmutzungen von den Dichtungsringen. Überprüfen Sie dabei die Dichtungsringe auf sichtbaren Verschleiß.

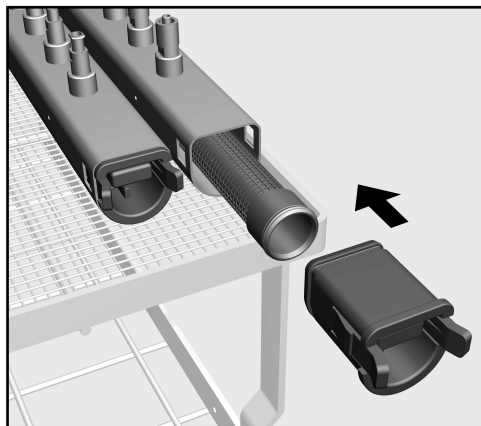

D-Profilrohr

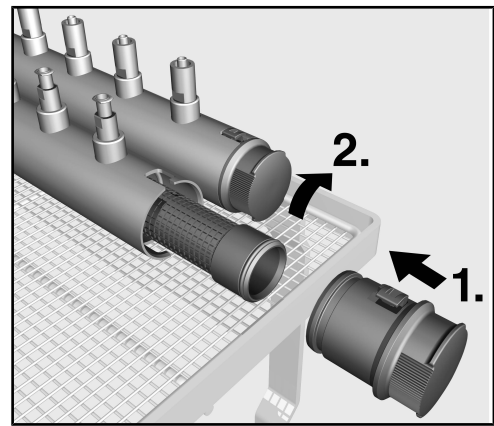

Rundrohr

- Setzen Sie das Filterrohr wieder ein.
- Spülen Sie abschließend die Bürste gründlich unter fließendem Wasser aus.

Alternativ können Sie das Filterrohr nach der Innenreinigung und auch die Bürste selbst im Reinigungsautomaten aufbereiten. Legen Sie dazu den Filter und die Bürste lose in einen Korb oder Wagen.

Die Bürste unterliegt einem gewissen Verschleiß und muss deshalb regelmäßig, spätestens nach 2 bis 3 Jahren, ausgetauscht werden.

Vejledning til brugsanvisningen	14
Anvendelsesområder	15
Spørgsmål og tekniske problemer	15
Medfølgende udstyr	16
Ekstratilbehør	16
Bortskaffelse af emballagen	16
Råd om sikkerhed og advarsler	17
Anvendelsesteknik	18
Inden første ibrugtagning	18
Filterrøret sættes i.....	19
Filterrør rengøres	20

Advarsler

 Advarsler indeholder informationer vedrørende sikkerhed. De advarer mod mulige skader på personer og ting. Læs venligst advarslerne omhyggeligt, og følg opfordringerne og forholdsreglerne.

Anvisninger

Anvisninger indeholder informationer, som brugeren skal være særligt opmærksom på.

Yderligere informationer og bemærkninger

Yderligere informationer og bemærkninger vises med en ramme omkring.

Udførelse af handlinger

Foran handlinger, der skal foretages, vises et sort kvadrat.

Eksempel:

■ Vælg en valgmulighed med piletasterne, og gem indstillingen med OK.

Display

Udtryk, der forekommer i displayet, er vist med en fremhævet skrifttype, der er magen til skriften i displayet.

Eksempel:

Menuen Indstillinger .

Filtrerrøret A 800 anvendes til filtrering af vandet.

Til dette formål skal filtrerrøret sættes ind i specielle injektorlister i Miele vognene og kurvene.

Se venligst brugsanvisningerne til vognene og kurvene.

Spørgsmål og tekniske problemer

Kontakt venligst Miele ved spørgsmål eller tekniske problemer. Kontaktinformationer står på bagsiden af brugsanvisningen til rengøringsmaskinen eller på www.miele.dk/professional.



- Filterør A 800, længde 405 mm, Ø 22,5 mm

Ekstratilbehør

- A 804, børste til rengøring af filteret A 800, længde 500 mm, børstehoved: Længde 100 mm, Ø 20 mm

Bortskaffelse af emballagen

Emballagen beskytter mod transportskader. Emballagematerialerne er valgt ud fra miljø- og affaldstekniske hensyn og kan således genbruges.

Genbrug af emballagematerialerne sparer råstoffer og mindsker affaldsproblemerne. Emballagen bør derfor afleveres på nærmeste genbrugsstation/opsamlingssted.

Læs venligst brugsanvisningen, inden filterrøret tages i brug. Herved beskyttes personer, og skader på filterrøret undgås. Gem venligst brugsanvisningen.

 Brugsanvisningen til rengøringsmaskinen skal ubetinget læses – især afsnittet Råd om sikkerhed og advarsler.

- ▶ Filterrøret må kun anvendes til filtrering af vandet i specielle Miele injektorvogne og kurve. Enhver anden anvendelse, ombygninger og ændringer må absolut frarådes.
- ▶ Partikler $\geq 0,07$ mm udskilles vha. filterrøret. Mindre partikler kan trænge igennem filtervævet. Derfor skal brugeren foretage en risikovurdering ved rengøring af snæverhalsede utensilier.
- ▶ Kontroller filterrøret for synlige skader eller ydre tilsmudsning inden enhver anvendelse. Et beskadiget eller tilsmudset filterrør må under ingen omstændigheder anvendes.
- ▶ Rengør filterrøret min. en gang om ugen for at sikre korrekt funktion og filtreringsevne.
- ▶ Tætningsringene i begge ender af filterrøret sørger for den nødvendige tætning. Filteret må ikke anvendes uden tætningsringe. Udskift altid slidte tætningsringe med originale Miele tætningsringe, da kun disse er egnede til anvendelse i rengøringsmaskinen.

Inden første ibrugtagning

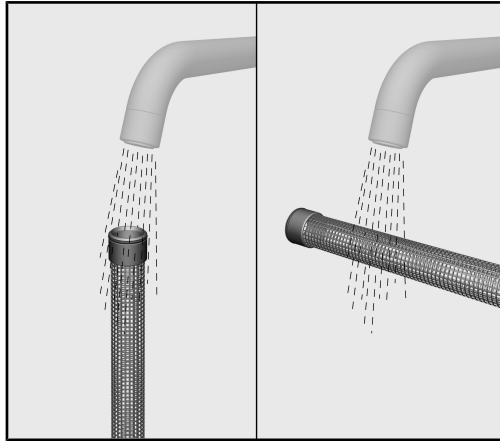

- Skyl filterrøret under rindende vand inden første brug for at fjerne eventuelle urenheder.
- Kontroller filterrøret for synlige skader ved en visuel kontrol. Et beskadiget filterrør må ikke anvendes.

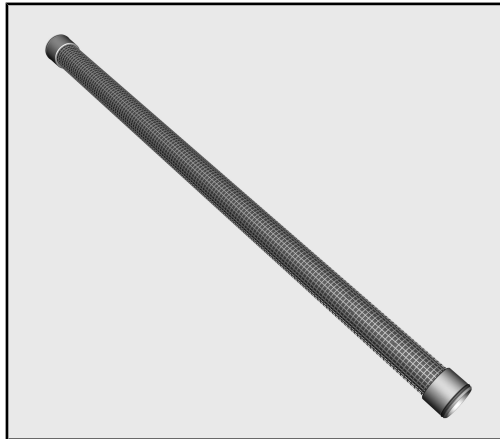

Tætningsringene i begge ender af filterrøret sørger for den nødvendige tætning. Filterrøret må ikke anvendes uden tætningsringe.

- Man skal sikre sig, at tætningsringene er påsat og ubeskadiget.
- Kontroller injektorlisterne indvendigt for eventuelle urenheder ved en visuel kontrol. Skyl i givet fald injektorlisterne igennem, inden filterrøret anbringes.

Filterrøret sættes i

⚠️ Kontroller filterrøret for synlige skader eller tilsmudsning, inden det sættes i.
Et beskadiget eller snavset filterrør må under ingen omstændigheder anvendes.

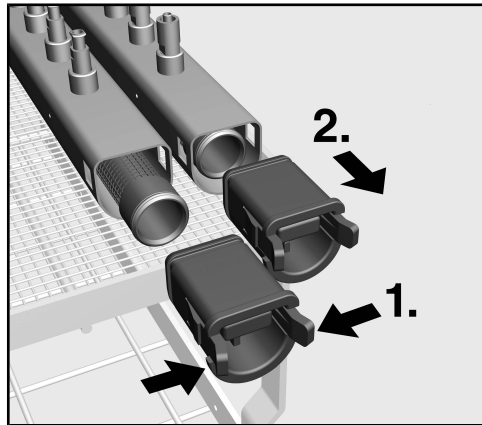

D-profilrør

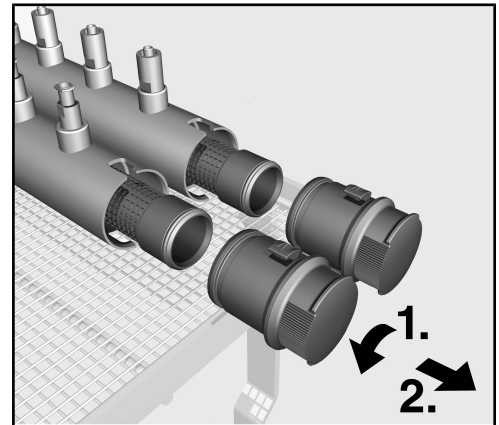

Rundrør

- *D-profilrør*: 1. Tryk de to greb sammen.
Rundrør: 1. Drej blænddækslet på injektorlisten til venstre, indtil der mødes modstand.
- 2. Træk blænddækslet af fremad.
- Skub filterrøret helt ind i injektorlisten.

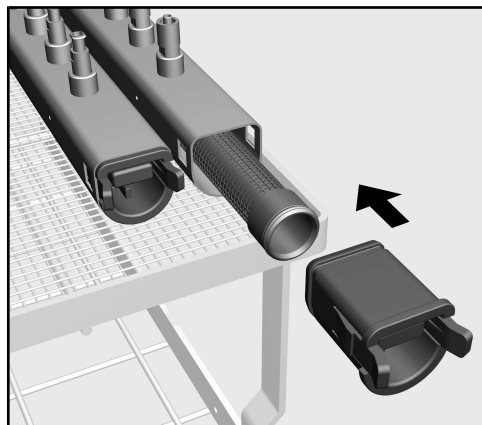

D-profilrør

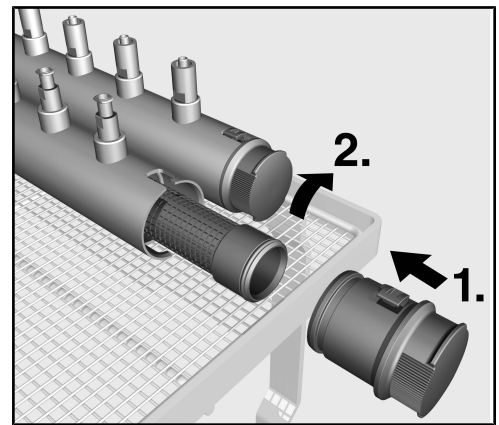

Rundrør

- Sæt blænddækslet på den filterende, der stikker ud af injektorlisten.
D-profilrør: Den flade side skal vende opad.
Rundrør: Den smalle not skal vende opad og den brede not nedad.
- *D-profilrør*: Tryk filterrøret helt ind i injektorlisten ved hjælp af blænddækslet.
Rundrør: 1. Tryk filterrøret helt ind i injektorlisten ved hjælp af blænddækslet.

da - Anvendelsesteknik

Den derved opståede lette modstand stammer fra tætningsringene, som sørger for den nødvendige tæthed. Hvis der ikke er nogen modstand, når filterrøret trykkes ind, er tætningsringene slidte og skal udskiftes.

Udskift altid slidte tætningsringe med originale Miele tætningsringe, da kun disse er egnede til anvendelse i rengøringsmaskinen. Filterrøret må ikke anvendes uden tætningsringe.

■ *D-profilrør*: Blænddækslet skal gå i hak i begge sider.

Rundrør: 2. Drej blænddækslet til højre, indtil der mødes modstand.

Filterrør rengøres

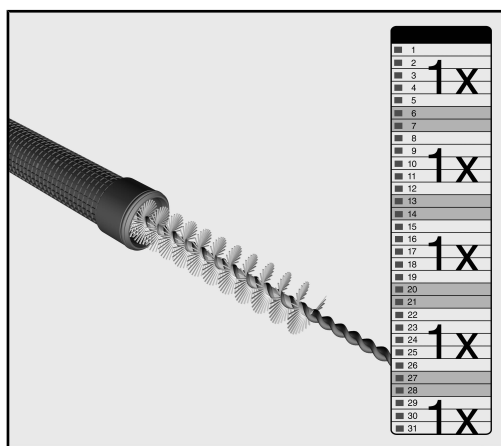

⚠ Rengør filterrøret **mindst 1 gang om ugen** for at sikre korrekt funktion og filtreringseffekt.

Miele anbefaler, at filterrøret rengøres efter hvert 10. programforløb.

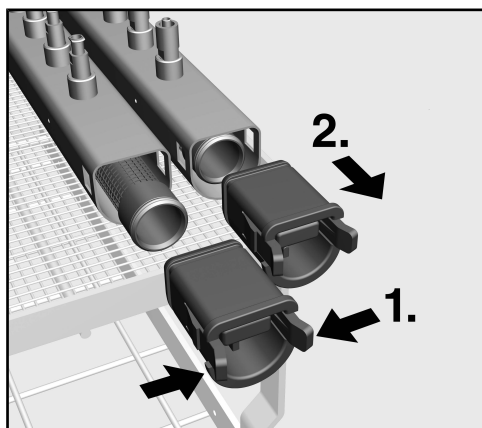

D-profilrør

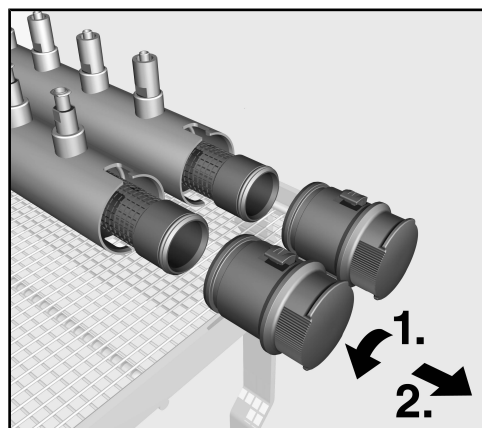

Rundrør

■ Tag filterrøret ud.

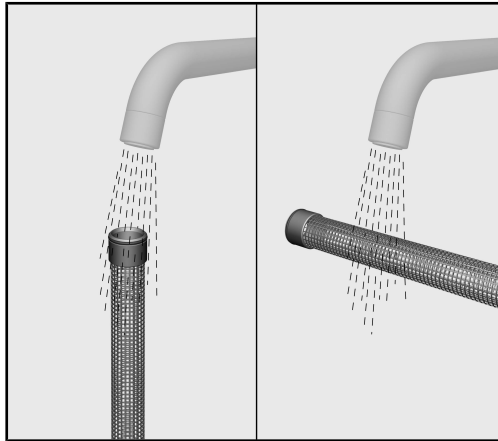

- Skyl filterrøret under rindende vand for at fjerne grove urenheder.

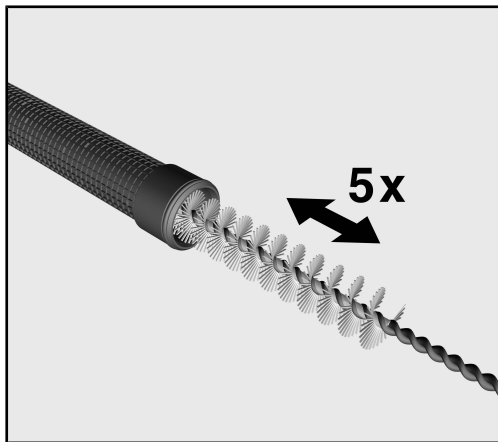

- Anvend Miele-børsten A 804 til den indvendige rengøring. Bevæg børsten flere gange (min. 5) frem og tilbage gennem hele filterrøret.

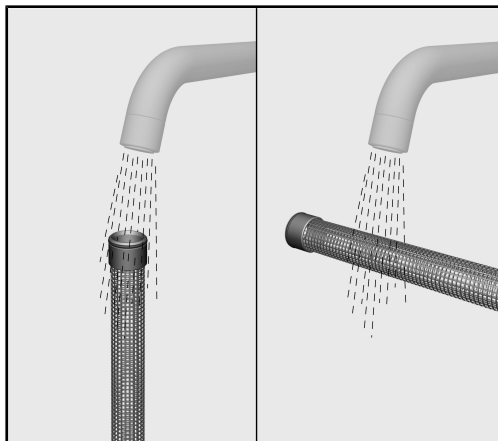

- Skyl herefter den indvendige side af røret grundigt under rindende vand.

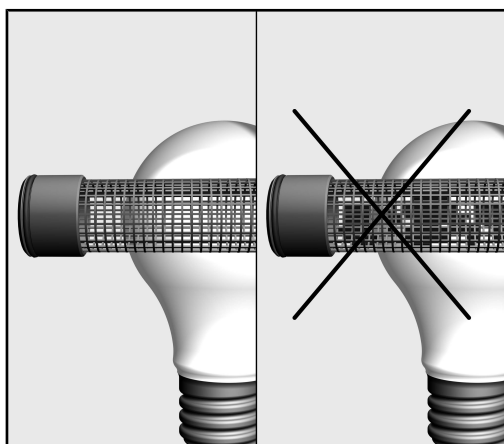

- Kontroller rengøringsresultatet ved at holde filterrøret op mod en lyskilde, fx et vindue med dagslys eller en lampe. Filtervævet er gennemsigtigt. Hvis der er steder, hvor lyset ikke trænger igennem, eller hvor det trænger mindre godt igennem, er filterrøret ikke helt rent; det skal derfor rengøres igen.
- Kontroller samtidig, om filtervævet er beskadiget, fx om der er små løkker eller ridser, hvilket kan ses ved, at der enkelte steder trænger mere lys igennem. Beskadigede filterrør må ikke anvendes.
- Fjern eventuelle urenheder fra tætningsringene. Kontroller samtidig tætningsringene for synlig slitage.

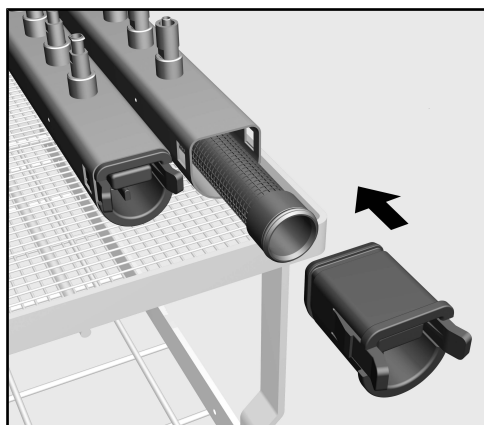

D-profilrør

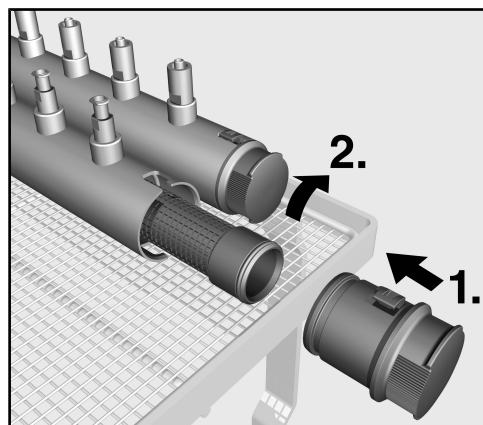

Rundrør

- Sæt filterrøret i igen.
- Skyl til sidst børsten grundigt under rindende vand.

Alternativt kan filterrøret, når det er rengjort indvendigt, og børsten rengøres i rengøringsmaskinen. Læg da filteret og børsten løst i en kurv eller vogn.

Børsten udsættes for et vist slid og skal derfor udskiftes regelmæssigt, senest efter 2-3 år.

Notes about these instructions	24
Intended use	25
Queries and technical problems.....	25
Items supplied	26
Optional accessories.....	26
Disposal of the packing material	26
Warning and Safety instructions	27
Areas of application	28
Before using for the first time	28
Inserting the tubular filter	29
Cleaning the tubular filter	30

Important warnings

 Information which is important for safety is highlighted in a thick framed box with a warning symbol. This alerts you to the potential danger of injury to people or damage to property. Read these warning notes carefully and observe the procedural instructions and codes of practice they describe.

Notes

Information of particular importance that must be observed is highlighted in a thick framed box.

Additional information and comments

Additional information and comments are contained in a simple frame.

Operating steps

Operating steps are indicated by a black square bullet point.

Example:

- Select an option using the arrow buttons and save your choice with *OK*.

Display

Certain functions are shown in display messages using the same font as that used for the function itself in the display.

Example:

Settings  menu.

This A 800 tubular filter is used for filtering the wash and rinse water. To do this the tubular filter is fitted in a special injector tube in Miele mobile units and baskets.

Please observe the operating instruction manuals supplied with the mobile units and baskets.

Queries and technical problems

In the event of queries or technical problems, please contact Miele. Contact details can be found at the end of the operating instructions for your cleaning machine or at www.miele.com/professional.



- Tubular filter A 800, Length 405 mm, \varnothing 22.5 mm

Optional accessories

- A 804, cleaning brush for tubular filter A 800, length 500 mm, brush head: length 100 mm, \varnothing 20 mm

Disposal of the packing material

The packaging is designed to protect against transportation damage. The packaging materials used are selected from materials which are environmentally friendly for disposal and should be recycled.

Recycling the packaging reduces the use of raw materials in the manufacturing process and also reduces the amount of waste in landfill sites.

en - Warning and Safety instructions

To avoid the risk of accidents and damage to this tubular filter please read these instructions carefully before using it for the first time.
Keep these instructions in a safe place where they are accessible to users at all times.

 Please also read the operating instructions for your washer-disinfector and pay particular attention to the Warning and Safety instructions.

- ▶ The tubular filter must only be used for filtering the wash and rinse water in particular Miele mobile injector units and baskets. Alterations, conversions and modifications are not permitted.
- ▶ The tubular filter captures particles ≥ 0.07 mm. Smaller particles can pass through the filter. For this reason the user should inspect narrow lumen items to eliminate any risk.
- ▶ Check the tubular filter before use for visible damage or external soiling. A damaged or soiled tubular filter must not be used under any circumstances.
- ▶ Clean the tubular filter at least once a week to ensure it maintains the correct filtration efficiency.
- ▶ The O-rings at either end of the tubular filter provide the correct seal. The tubular must not be used without these O-rings. Worn O-rings must be replaced with original Miele O-rings only as they are the only ones suitable for use in your machine.

Before using for the first time

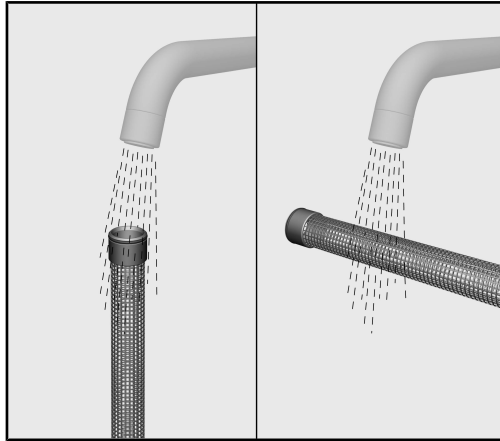

- Rinse the tubular filter before first use under running water to remove any possible soiling.
- Carry out a visual check to make sure there is no visible damage to the tubular filter. A damaged tubular filter must not be used.

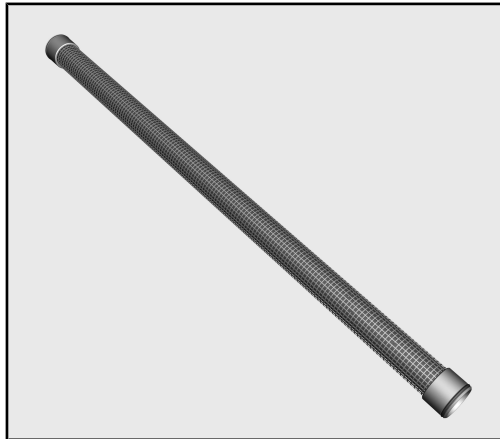

The O-rings at either end of the tubular filter provide the correct seal. The tubular filter must not be used without these O-rings.

- Check that the O rings are present and not damaged.
- Carry out a visual check to make sure the injector tube is free of any possible soiling. If necessary rinse the injector tube through before inserting the tubular filter.

Inserting the tubular filter

⚠ Before inserting the tubular filter please make sure that it is not visibly damaged or soiled.
A damaged or soiled tubular filter must not be used under any circumstances.

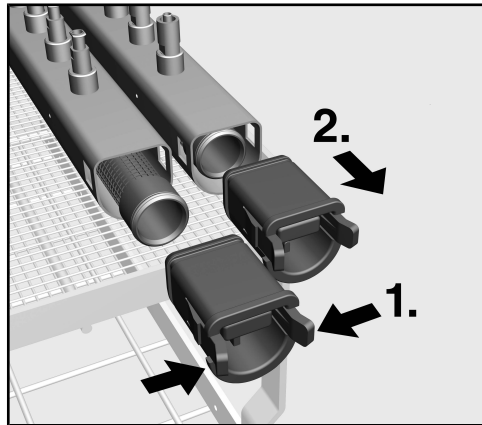

D-profile tube

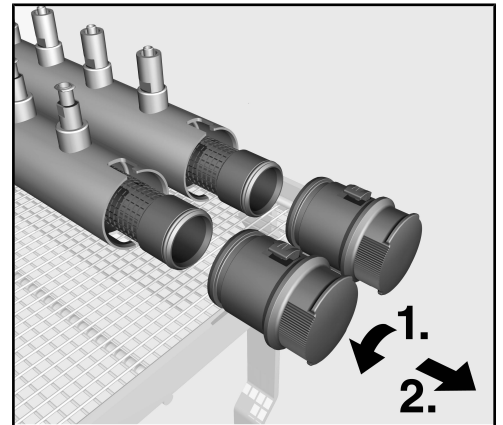

Round tube

- *D-profile tube*: 1. Press the tabs inwards.
Round tube: 1. Unscrew the locking cap on the injector tube in an anti-clockwise direction.
- 2. Then pull the locking cap off.
- Push the tubular filter fully into the injector tube.

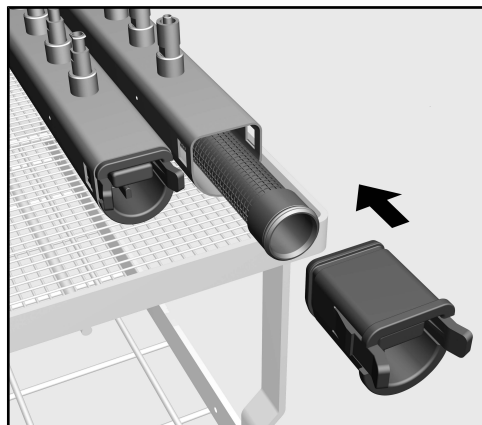

D-profile tube

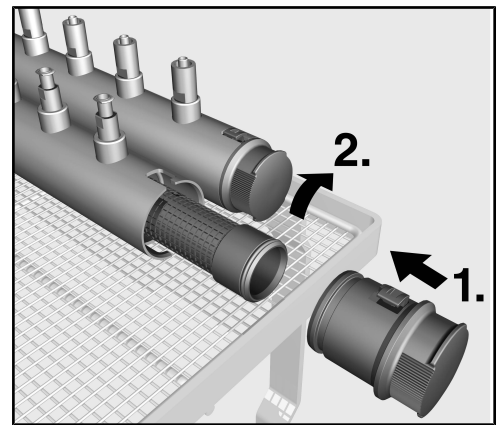

Round tube

- Fit the locking cap over the end of the filter that is protruding out of the injector tube.
D-profile tube: The flat side must face upwards.
Round tube: The narrow groove must face upwards and the wide groove downwards.
- *D-profile tube*: Push the tubular filter fully into the injector tube by the locking cap.
Round tube: 1. Push the tubular filter fully into the injector tube by the locking cap.

en - Areas of application

A light resistance will be felt, caused by the O rings. This is to ensure a good seal. If a resistance is not felt when pushing the filter in replace the O rings.

Only use genuine original Miele O rings as these are the only ones suitable for use in your machine. The tubular filter must not be used without these O-rings.

- *D-profile tube*: The locking cap must engage in position on both sides.
Round tube: 2. Turn the locking cap clockwise as far as it will go.

Cleaning the tubular filter

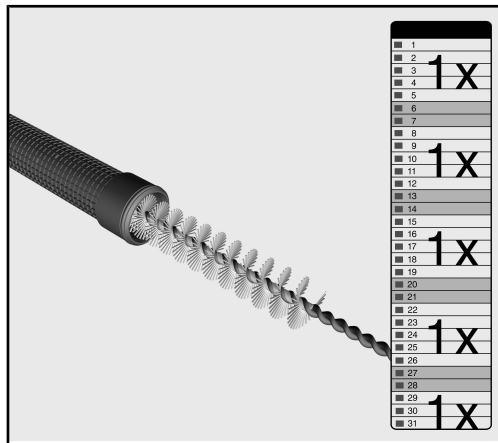

⚠ Clean the tubular filter **at least once a week** to ensure it maintains the correct filtration efficiency.

Miele recommends that you clean the tubular filter after every 10 programme cycles.

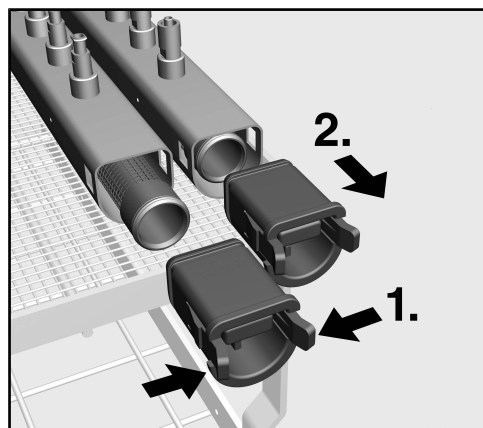

D-profile tube

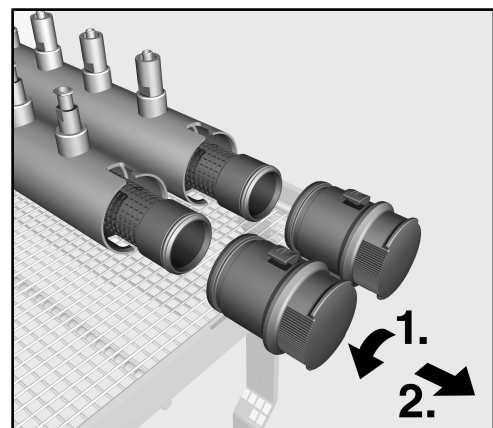

Round tube

- Remove the tubular filter.

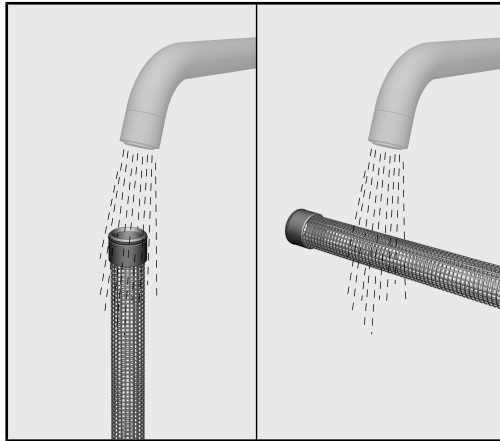

- Rinse the tubular filter under running water to remove any coarse soiling.

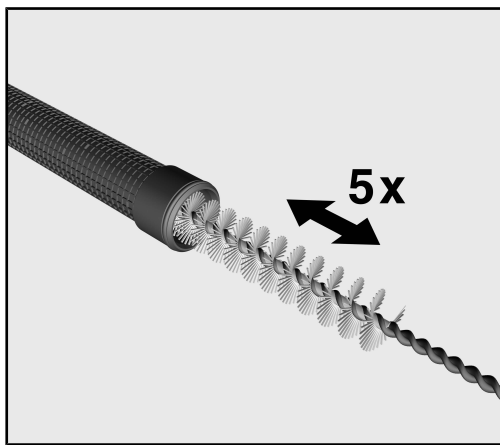

- Use the Miele A 804 brush to clean inside the filter. Move the brush in and out of the whole length of the tubular filter at least 5 times.

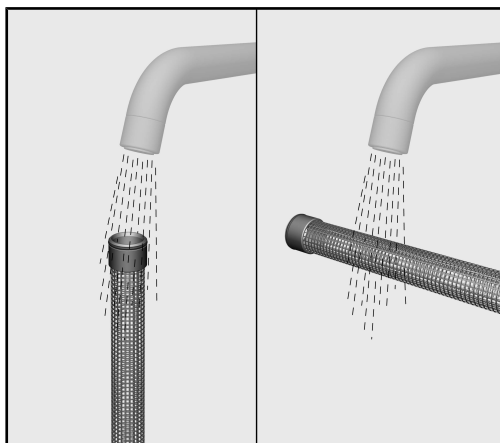

- Then rinse the inside of the tube thoroughly with running water.

en - Areas of application

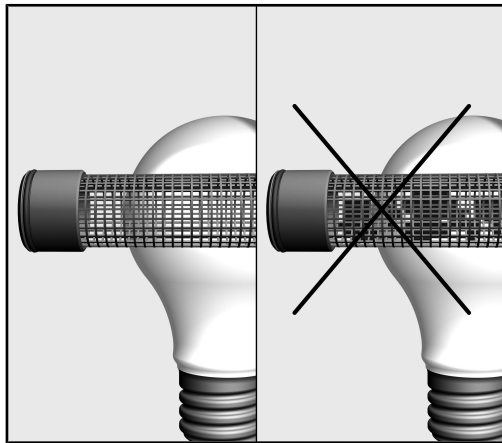

- Check that the tubular filter is clean by holding it up against a light source e.g. a window or a lamp. The filter lets light through. If light is not visible in places, or it only lets very little light through, then the tubular filter is not clean and should be cleaned again.
- Check the filter for damage e.g. small holes or tears. These are evident because these areas let more light through. Damaged tubular filter must not be used.
- Remove any soiling from the O-rings. Check the O-rings for visible signs of wear and tear.

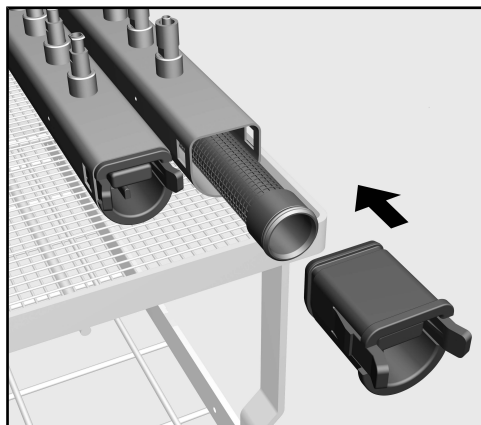

D-profile tube

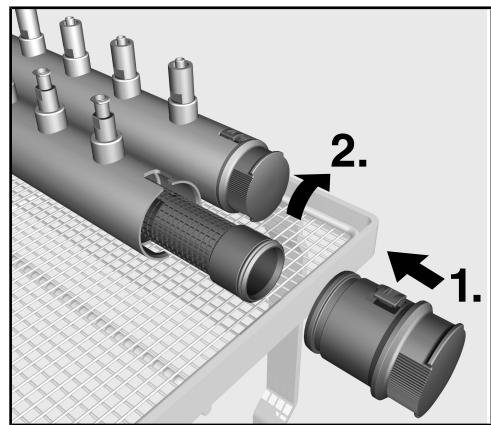

Round tube

- Replace the tubular filter.
- Then rinse the brush thoroughly under running water.

If wished, the tubular filter and the brush can be cleaned in the machine after cleaning inside the filter with the brush. Place the filter and the brush loose in a basket or mobile unit to do so.

The brush will suffer wear and tear and should therefore be replaced every 2 to 3 years.

Indicaciones para las instrucciones	34
Finalidad	35
Preguntas y problemas técnicos	35
Volumen de suministro	36
Accesorios especiales.....	36
Eliminación del embalaje de transporte	36
Advertencias e indicaciones de seguridad	37
Técnica de aplicación	38
Antes de la primera utilización	38
Instalar el tubo filtrante.....	39
Limpiar el tubo filtrante.....	40

Advertencias

⚠ Las advertencias contienen información concerniente a la seguridad. Advierten sobre posibles daños personales y materiales. Lea las advertencias detenidamente y cumpla los requisitos de manejo indicados y las normas de procedimiento.

Observaciones

Las advertencias contienen información que debe tenerse especialmente en cuenta.

Información adicional y observaciones

La información adicional y las observaciones se marcan con un marco simple.

Pasos de actuación

Cada paso de trabajo va precedido por un cuadrado negro.

Ejemplo:

- Utilice las teclas de dirección para seleccionar una opción y guarde el ajuste con *OK*.

Display

Las expresiones que se muestran están marcadas con un tipo de letra especial que se recomienda para la letra del display.

Ejemplo:

Menú Ajustes .

El tubo filtrante A 800 sirve para filtrar la disolución de lavado. Para ello el tubo filtrante debe introducirse en el canal de inyectores especial de los carros y cestos de Miele. Para ello, tenga en cuenta las instrucciones de manejo de los carros y cestos.

Preguntas y problemas técnicos

En caso de preguntas y problemas técnicos, póngase en contacto con Miele. Encontrará los datos de contacto en el reverso de las instrucciones de manejo de su lavadora desinfectadora o en www.miele.com/professional.

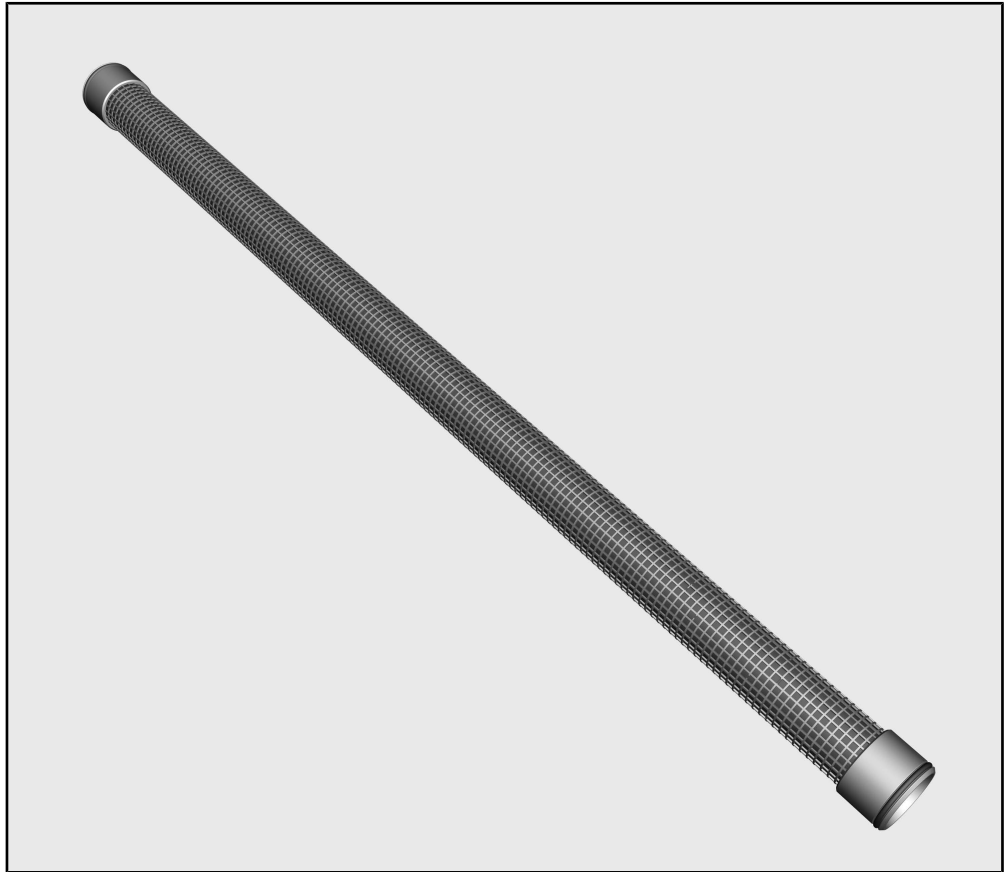

- Tubo filtrante A 800, longitud 405 mm, \varnothing 22,5 mm

Accesorios especiales

- A 804, cepillo para limpiar el filtro A 800, longitud 500 mm, cabezal del cepillo: longitud 100 mm, \varnothing 20 mm

Eliminación del embalaje de transporte

El embalaje protege al aparato de daños durante el transporte. Los materiales del embalaje se han seleccionado siguiendo criterios ecológicos y en función de su posterior tratamiento en plantas de reciclaje.

La devolución del embalaje al ciclo de reciclado contribuye al ahorro de materias primas y reduce la generación de residuos. Por tanto, dichos materiales no deberán tirarse a la basura, sino entregarse en un punto de recogida específica.

es - Advertencias e indicaciones de seguridad

Lea atentamente las presentes Instrucciones de manejo antes de utilizar este tubo filtrante. De este modo se protegerá Vd. y evitará daños en el mismo.

Guarde cuidadosamente estas instrucciones de manejo.

 Es imprescindible que lea también las instrucciones de manejo de la lavadora desinfectadora, especialmente las Advertencias e indicaciones de seguridad que se recogen en las mismas.

- ▶ El tubo filtrante solo está autorizado para filtrar la disolución de lavado en cestos y carros inyectoros especiales de Miele. No se permite cualquier otro uso, transformación o modificación.
- ▶ El tubo filtrante A 800 captura partículas $\geq 0,07$ mm. Las partículas de menor tamaño pueden pasar por el tejido del filtro. Por este motivo, para el tratamiento de utensilios estrechos, es necesaria una valoración de riesgos por parte del usuario.
- ▶ Antes de colocarlo, compruebe que el tubo filtrante no presenta daños visibles o signos de suciedad en el exterior. No se deberá instalar bajo ninguna circunstancia un tubo filtrante dañado o sucio.
- ▶ Limpie el tubo filtrante al menos una vez a la semana para garantizar el funcionamiento y la potencia de filtrado.
- ▶ Las juntas de estanqueidad situadas en ambos extremos del tubo filtrante proporcionan la estanqueidad necesaria. Sin juntas de estanqueidad no puede utilizarse el filtro.
Sustituya las juntas gastadas únicamente utilizando juntas de estanqueidad originales de Miele, dado que estas son las únicas apropiadas para su uso en lavadoras desinfectadoras.

Antes de la primera utilización

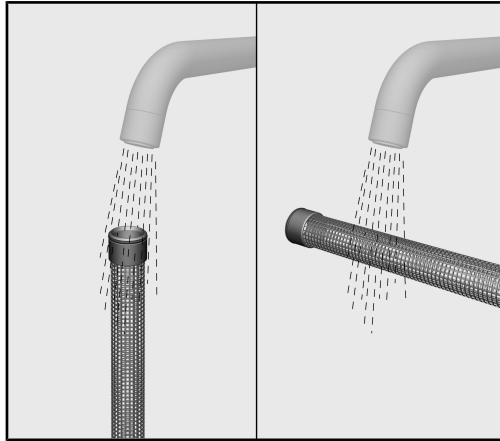

- Enjuague el tubo filtrante antes del primer uso bajo el agua corriente para eliminar posibles restos de suciedad.
- Efectúe un control visual del tubo filtrante para controlar que no presenta daños visibles. No se deberá utilizar un tubo filtrante dañado.



Las juntas de estanqueidad situadas en ambos extremos del tubo filtrante proporcionan la estanqueidad necesaria. Sin juntas de estanqueidad no puede utilizarse el tubo filtrante.

- Asegúrese de que las juntas de estanqueidad estén colocadas y no presenten daños.
- Compruebe visualmente que el interior del canal de inyectores no presenta posibles restos de suciedad. Enjuáguelo si fuera necesario antes de colocar el tubo filtrante.

Instalar el tubo filtrante

⚠ Antes de colocarlo, compruebe que el tubo filtrante no presenta daños visibles o signos de suciedad.
No se deberá instalar bajo ninguna circunstancia un tubo filtrante dañado o sucio.

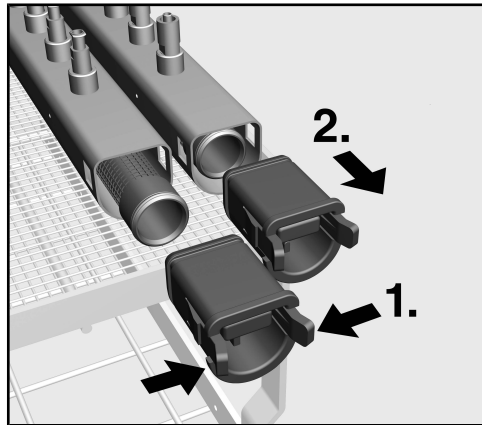

Tubo en D

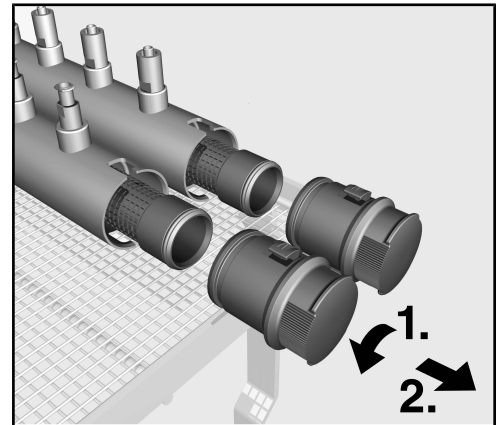

Tubo redondo

- *Tubo en D*: 1. Presione las dos pestañas.
Tubo redondo: 1. Gire a la izquierda la caperuza de cierre situada en el canal de inyectores hasta el tope.
- 2. Retire la caperuza de cierre hacia adelante.
- Introduzca el tubo filtrante totalmente en el canal de inyectores.

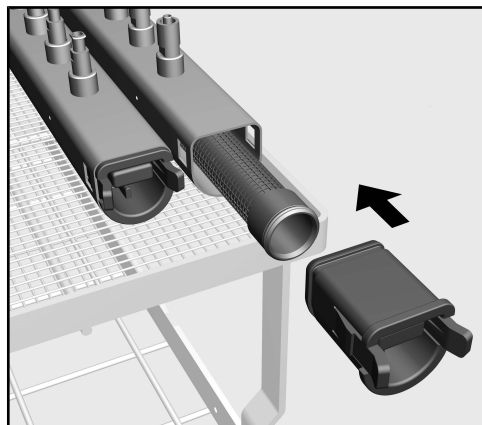

Tubo en D

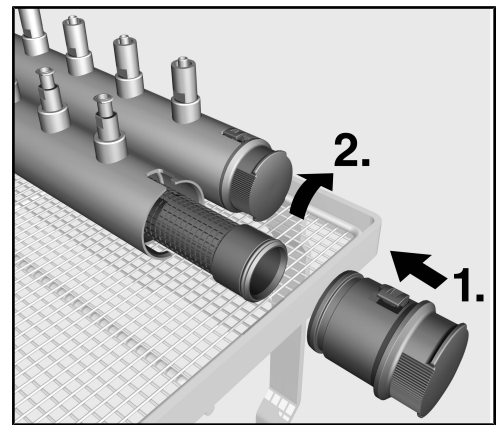

Tubo redondo

- Ponga la caperuza de cierre sobre el extremo del filtro que sobresale del canal de inyectores.
Tubo en D: El lado plano debe quedar hacia arriba.
Tubo redondo: la marca delgada deberá señalar hacia arriba, y la ancha hacia abajo.
- *Tubo en D*: Introduzca haciendo presión el tubo filtrante totalmente en el canal de inyectores con la ayuda de la caperuza de cierre.
Tubo redondo: 1. Introduzca haciendo presión el tubo filtrante totalmente en el canal de inyectores con la ayuda de la caperuza de cierre.

es - Técnica de aplicación

La ligera resistencia resultante proviene de las juntas de estanqueidad, que proporcionan la estanqueidad necesaria. Si no se produce una resistencia es que las juntas están desgastadas y deben sustituirse.

Sustituya las juntas gastadas únicamente utilizando juntas de estanqueidad originales de Miele, dado que estas son las únicas apropiadas para su uso en lavadoras desinfectadoras. Sin juntas de estanqueidad no puede utilizarse el tubo filtrante.

- *Tubo en D*: la caperuza de cierre debe encajar a ambos lados.
Tubo redondo: 2. Gire a la derecha la caperuza de cierre situada en el canal de inyectores hasta el tope.

Limpiar el tubo filtrante

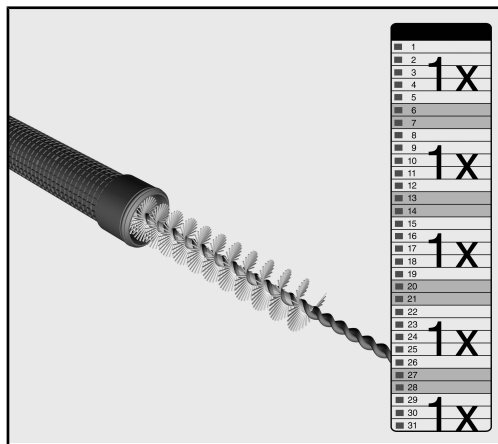

⚠ Limpie el tubo filtrante **al menos una vez a la semana** para garantizar el funcionamiento y la potencia de filtrado.

Miele recomienda efectuar una limpieza del tubo filtrante cada 10 desarrollos de programa.

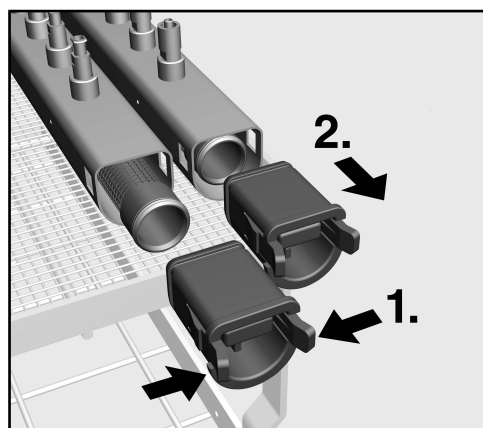

Tubo en D

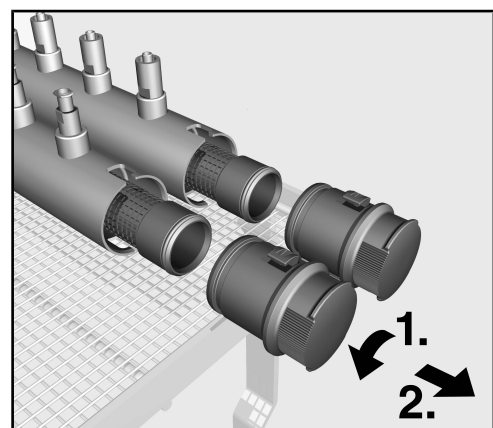

Tubo redondo

- Retire el tubo filtrante.

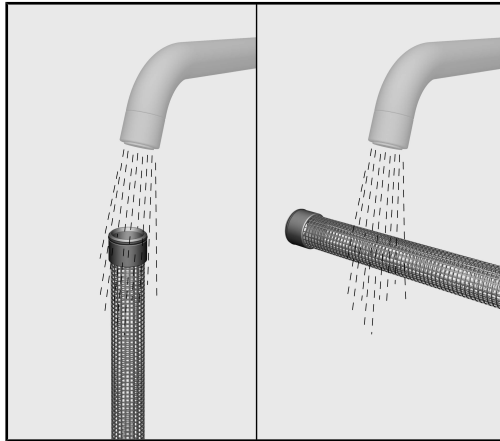

- Enjuague el tubo filtrante bajo el agua corriente para eliminar restos de suciedad gruesa.

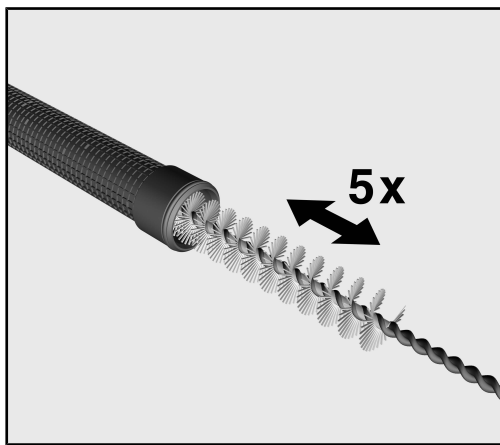

- Para limpiar el interior utilice el cepillo de Miele A 804. Mueva el cepillo varias veces hacia adelante y hacia atrás un mínimo de 5 veces a lo largo de todo el tubo filtrante.

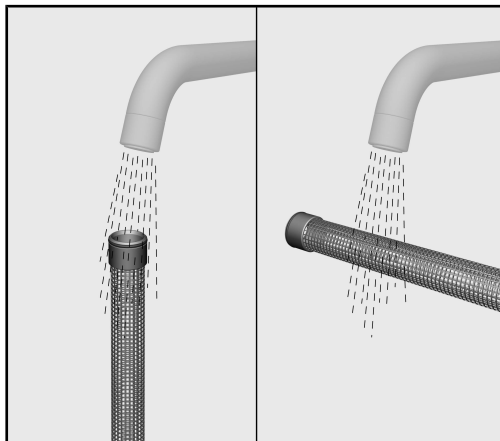

- A continuación, lave bien el interior del tubo bajo el agua corriente del grifo.

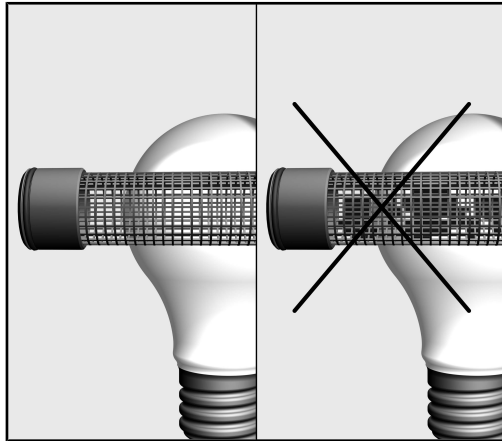

- Compruebe el resultado de la limpieza sujetando el tubo bajo una fuente de luz, como por ejemplo en una ventana a plena luz del día o bajo una lámpara. El tejido del filtro es transparente. Si no deja pasar luz o muy poca, el tubo filtrante todavía no está limpio y deberá limpiarse de nuevo.
- Compruebe si el tejido del filtro presenta daños como, por ejemplo, pequeños orificios o roturas. Se reconoce fácilmente puesto que, dado el caso, pasará más luz por el lugar. No debe seguir utilizándose el tubo filtrante si está dañado.
- Elimine cualquier tipo de suciedad de las juntas de estanqueidad. A su vez, compruebe si las juntas de estanqueidad están desgastadas.

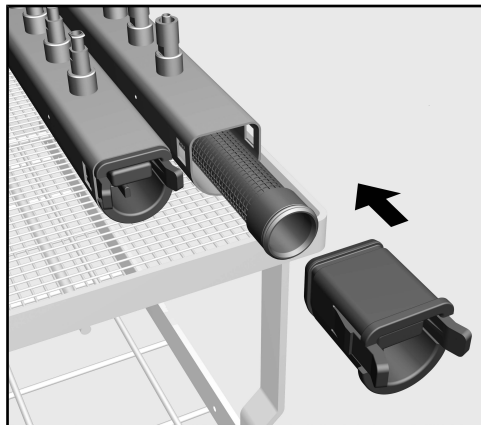

Tubo en D

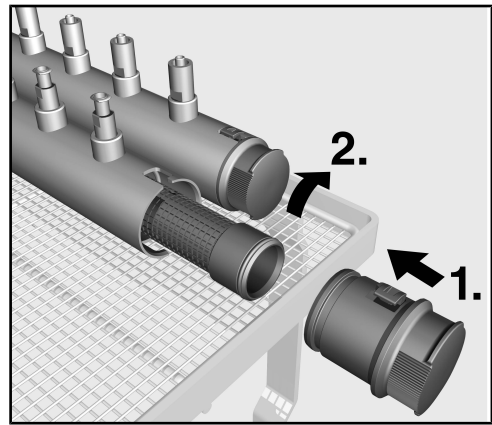

Tubo redondo

- Vuelva a colocar el tubo filtrante.
- Por último, lave bien el cepillo bajo el agua corriente del grifo.

De forma alternativa es posible tratar el propio tubo filtrante después de realizar la limpieza interior y también el propio cepillo en la lavadora desinfectadora. Para ello, coloque el filtro y el cepillo sueltos en un cesto o carro.

El cepillo está sometido a un cierto desgaste y por ello debe sustituirse con frecuencia, como muy tarde cada 2 o 3 años.

Ohjeita käyttöohjeen lukemiseen	44
Käyttötarkoitus	45
Kysymykset ja tekniset ongelmat	45
Vakiovarusteet	46
Erikseen ostettavat lisävarusteet.....	46
Kuljetuspakkauksen uusiokäyttö	46
Tärkeitä turvallisuusohjeita.....	47
Käyttötekniikka.....	48
Ennen ensimmäistä käyttöä	48
Suodatinputken asentaminen.....	49
Suodatinputken puhdistus	50

Varoituksia

 Näin merkityt varoitukset sisältävät turvallisuuteen liittyviä ohjeita. Ne varoittavat mahdollisista henkilö- tai esinevahingoista. Lue nämä varoitukset huolellisesti ja noudata varoituksessa annettuja toimintaohjeita ja kehotuksia.

Muita ohjeita

Ohjeet sisältävät tietoja, jotka on syytä ottaa erityisesti huomioon.

Lisätiedot ja huomautukset

Lisätiedot ja huomautukset on merkitty tekstiin mustalla, ohuella kehyksellä.

Toimintavaiheet

Toimintavaiheet on merkitty tekstiin pienellä mustalla laatikolla/luettelamerkillä.

Esimerkki:

■ Valitse haluamasi vaihtoehto nuolipainikkeilla ja tallenna valintasi painamalla *OK*.

Näyttö

Tiedot, jotka liittyvät koneen näyttöruudussa näkyviin teksteihin, on esitetty näyttöruudun kirjasintyyliä jäljittelevällä kirjoituksella.

Esimerkki:

Valikko Asetukset .

Suodatinputki A 800 toimii pesuveden suodattajana.

Sitä varten suodatinputki täytyy asentaa Miele-vaunujen ja -korien erityisiin suorasuihkulistoihin.

Noudata kyseisten vaunujen ja korien käyttöohjeita.

Kysymykset ja tekniset ongelmat

Jos sinulla on kysyttävää tai teknisiä ongelmia, ota yhteyttä Mieleen.

Yhteystiedot löydät pesu- ja desinfiointikoneen käyttöohjeen takasivulta tai osoitteesta www.miele.com/professional.



- Suodatinputki A 800, pituus 405 mm, Ø 22,5 mm

Erikseen ostettavat lisävarusteet

- A 804, puhdistusharja suodattimen A 800 puhdistusta varten, pituus 500 mm, harjanosan pituus 100 mm, Ø 20 mm

Kuljetuspakkauksen uusiokäyttö

Pakkaus suojaa tuotetta vaurioilta kuljetuksen aikana. Pakkaukset on valmistettu luonnossa hajoavista ja uusiokäyttöön soveltuvista materiaaleista.

Kun palautat pakkausmateriaalit kiertoon, säästät raaka-aineita ja vähennät syntyvien jätteiden määrää. Miele-kauppiaasi huolehtii yleensä kuljetuspakkauksen talteenotosta. Voit myös itse palauttaa materiaalit kierrätykseen.

Lue tämä käyttöohje huolellisesti ennen kuin alat käyttää suodatinputkea. Perehtymällä käyttöohjeeseen vältät mahdolliset vahingot ja suodatinputken rikkoutumisen. Säilytä tämä käyttöohje huolellisesti.

 Lue ehdottomasti myös pesu- ja desinfiointikoneen käyttöohje – erityisesti kohta “Tärkeitä turvallisuusohjeita”.

- ▶ Suodatinputki on tarkoitettu käytettäväksi ainoastaan pesuveden suodatukseen Miele suorasuihkuvaunuissa ja -koreissa. Kaikenlainen muu käyttö ja osan muuttaminen toiseen käyttötarkoitukseen on ehdottomasti kielletty.
- ▶ Suodatinputki puhdistaa pesuvedestä kooltaan $\geq 0,07$ mm:n hiukkaset. Tätä pienemmät hiukkaset voivat läpäistä suodatinkankaan. Siksi koneen käyttäjän on tehtävä erillinen riskianalyysi, mikäli konetta käytetään kapeiden ja ahtaiden instrumenttien käsittelyyn.
- ▶ Ennen kuin asennat suodatinputken paikalleen, tarkista ettei siinä ole näkyviä vaurioita tai epäpuhtauksia. Älä missään tapauksessa ota käyttöön viallista tai likaantunutta suodatinputkea.
- ▶ Puhdista suodatinputki vähintään kerran viikossa moitteettoman toiminnan ja erotuskyvyn varmistamiseksi.
- ▶ Suodatinputken molemmissa päissä olevat tiivisterenkaat takaavat suodattimen tiiviiden. Suodatinputkea ei saa käyttää ilman tiivisterenkaita. Vaihda kuluneet tiivisterenkaat ainoastaan alkuperäisiin Original Miele -tiivisterenkaisiin, koska vain nämä soveltuvat käytettäväksi pesu- ja desinfiointikoneissa.

Ennen ensimmäistä käyttöä



- Huuhtele suodatinputki juoksevalla vedellä ennen ensimmäistä käyttökertaa mahdollisten epäpuhtauksien poistamiseksi.
- Tarkasta suodatinputki silmämääräisesti näkyvien vaurioiden varalta. Vahingoittunutta suodatinputkea ei saa käyttää.

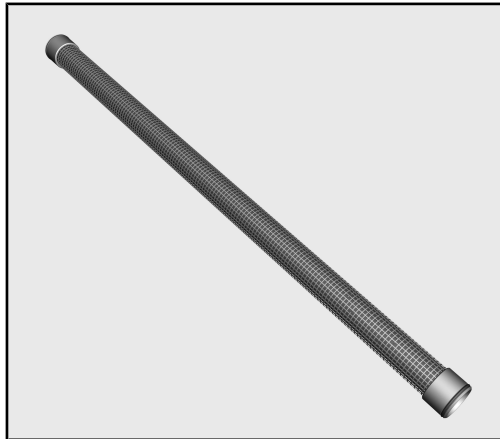

Suodatinputken molemmissa päissä olevat tiivisterenkaat takaavat suodattimen tiiviyn. Suodatinputkea ei saa käyttää ilman tiivisterenkaita.

- Varmista että tiivisterenkaat ovat paikoillaan ja ehjiä.
- Tarkasta suorasuihkulistojen sisäosa silmämääräisesti mahdollisten epäpuhtauksien varalta. Huuhtelee suorasuihkulistat tarvittaessa ennen suodatinputken asennusta.

Suodatinputken asentaminen

⚠ Varmista ennen kuin asennat suodatinputken paikalleen, ettei siinä ole näkyviä vaurioita tai epäpuhtauksia.
Älä missään tapauksessa ota käyttöön vaurioitunutta tai likaantunutta suodatinputkea.

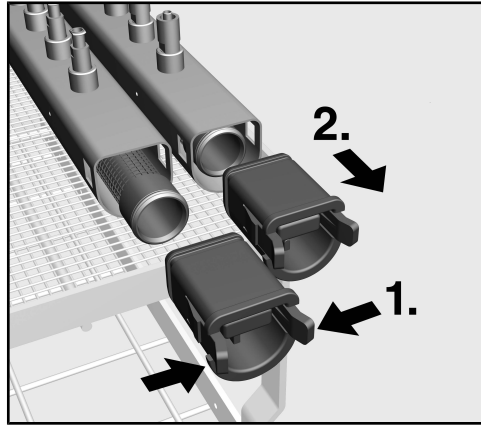

D-profiiliputki

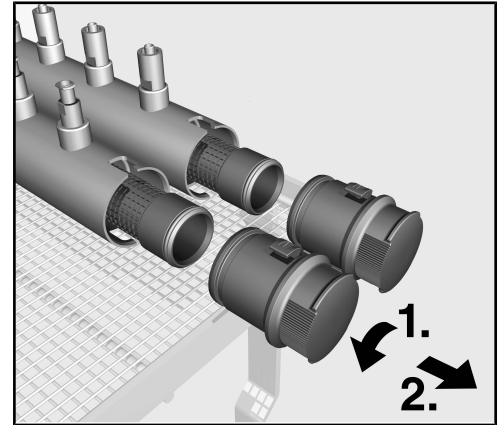

Pyöreä putki

- *D-profiiliputki*: 1. Paina siivekkeitä toisiaan kohti.
Pyöreä putki: 1. Kierrä suorasuihkulistan päätykappaletta vasemmalle vasteeseen saakka.
- 2. Vedä päätykappale eteenpäin ulos.
- Työnnä suodatinputki kokonaisuudessaan suorasuihkulistan sisään.

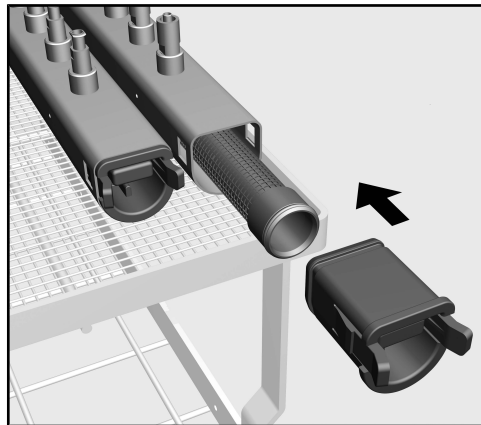

D-profiiliputki

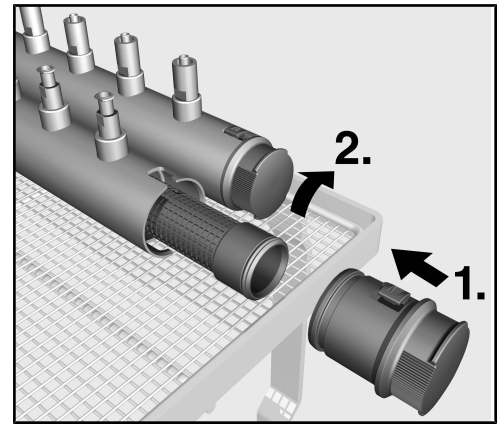

Pyöreä putki

- Työnnä päätykappale suorasuihkulistasta esiin työntyvän suodatinputken päähän.
D-profiiliputki: Lietteän puolen kuuluu osoittaa ylöspäin.
Pyöreä putki: Kapean kielekkeen on osoitettava ylöspäin ja leveän alaspäin.
- *D-profiiliputki*: Työnnä suodatinputki perille asti suorasuihkulistaan päätykappaleen avulla.
Pyöreä putki: 1. Työnnä suodatinputki perille asti suorasuihkulistaan päätykappaleen avulla.

Putki ottaa vähän vastaan, mikä johtuu sen tiiviiden takaavista tiivisterenkaista. Mikäli vastusta ei tunnu ollenkaan, tiivisterenkaat ovat kuluneet ja ne täytyy vaihtaa.

Vaihda kuluneet tiivisterenkaat ainoastaan alkuperäisiin Original Miele-tiivisterenkaisiin, koska vain nämä soveltuvat käytettäviksi pesu- ja desinfiointikoneissa. Suodatinputkea ei saa käyttää ilman tiivisterenkaita.

- *D-profiiliputki*: Päätykappaleen tulee napsahtaa paikalleen molemmilta puolilta.

Pyöreä putki: 2. Kierrä suorasuihkulistan päätykappaletta oikealle vasteeseen saakka.

Suodatinputken puhdistus

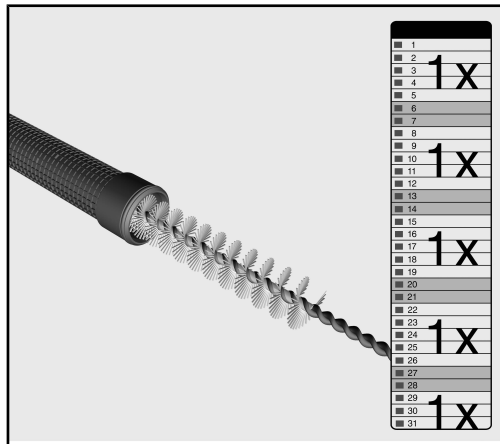

⚠ Puhdista suodatinputki **1 x viikossa** moitteettoman toiminnan ja erotuskyvyn varmistamiseksi.

Miele suosittelee suodatinputken puhdistamista joka 10. ohjelmakerän jälkeen.

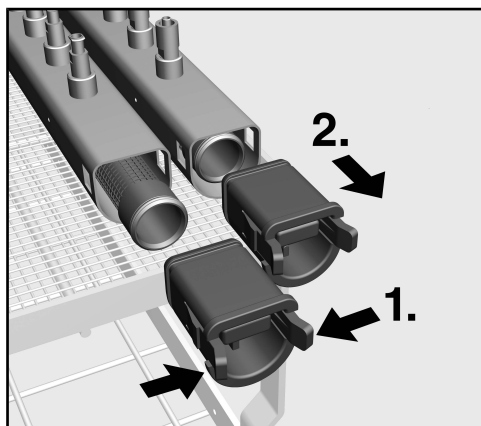

D-profiiliputki

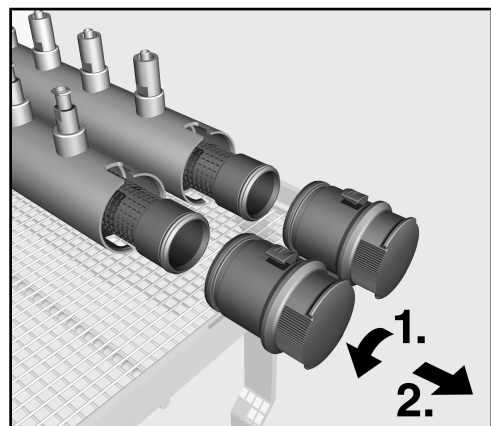

Pyöreä putki

- Irrota suodatinputki.

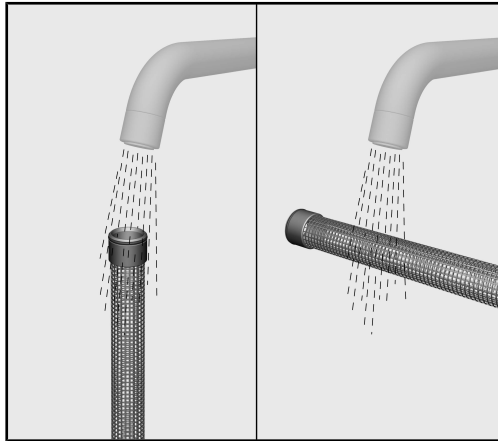

- Huuhtele suodatinputki juoksevalla vedellä karkeimman lian poistamiseksi.

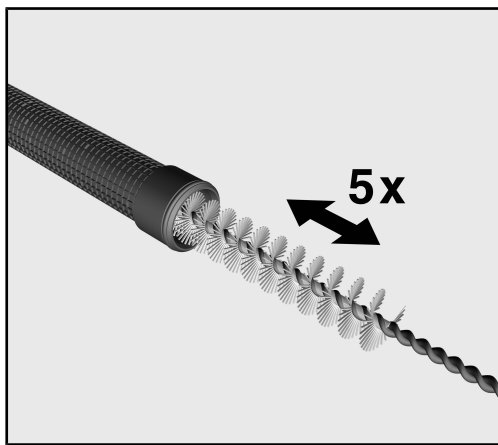

- Käytä putken sisäosien puhdistukseen Miele harjaa A 804. Liikuttele harjaa useita kertoja, vähintään 5 x, edestakaisin koko putken läpi.

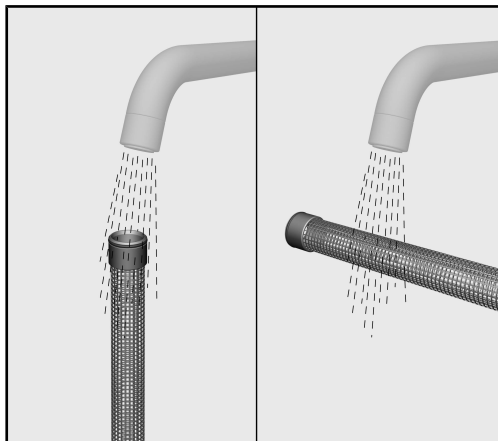

- Huuhtele suodatinputken sisäosa huolellisesti juoksevalla vedellä.

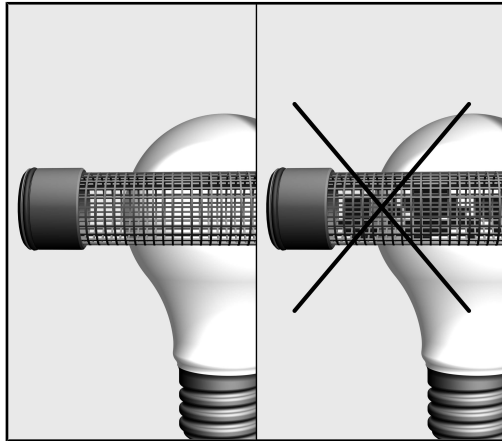

- Tarkasta puhdistustulos pitämällä suodatinputkea valonlähdettä, kuten ikkunaa (päivänvalolla) tai valaisinta vasten. Valo läpäisee suodatinkankaan. Jos jokin kohta ei läpäise valoa ollenkaan tai läpäisee sitä vain vähän, suodatinputki ei ole vielä puhdas ja se täytyy puhdistaa uudelleen.
- Tarkasta suodatinkangas samalla vaurioiden, kuten pienten reikien tai repeämien varalta, jotka tunnistaa helposti, koska valo paistaa niistä selvästi läpi. Älä käytä vaurioituneita suodatinputkia.
- Poista tiivisterenkaisiin mahdollisesti kertynyt lika. Tarkasta tiivisterenkaat samalla näkyvien kulumavaurioiden varalta.

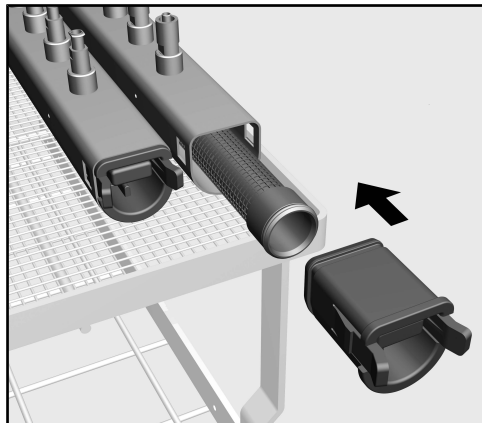

D-profiiliputki

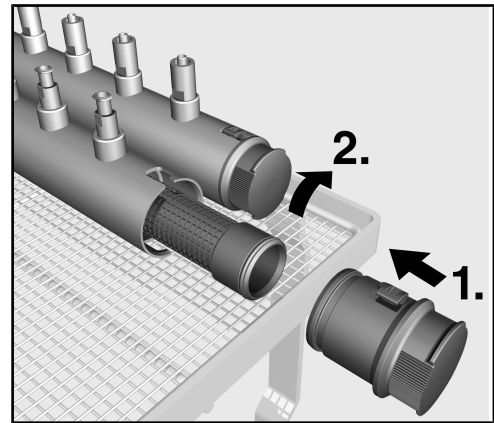

Pyöreä putki

- Aseta suodatinputki takaisin paikalleen.
- Huuhtele lopuksi puhdistusharja huolellisesti juoksevilla vedellä.

Vaihtoehtoisesti voit käsitellä suodatinputken sisäosien puhdistuksen jälkeen vielä pesu- ja desinfiointikoneessa, kuten myös puhdistusharjan. Aseta suodatin ja harja irralleen koriin tai vaunuun.

Harja kuluu käytössä, joten se on vaihdettava uuteen säännöllisin väliajoin, vähintään 2–3 vuoden välein.

Remarques	54
Champ d'application	55
Questions et problèmes techniques.....	55
Accessoires fournis	56
Accessoires en option	56
Elimination des emballages de transport	56
Consignes de sécurité et mises en garde	57
Technique d'utilisation	58
Avant la première utilisation	58
Installer le tuyau de filtration	59
Nettoyer le tuyau de filtration	60

Avertissements

⚠ Attention ! Les remarques accompagnées de ce symbole contiennent des informations relatives à la sécurité : elles avertissent qu'il y a risque de dommages corporels ou matériels. Lisez attentivement ces avertissements et respectez les consignes de manipulation qu'ils contiennent.

Remarques

Vous trouverez ici des informations à respecter impérativement.

Autres informations et remarques

Ces informations supplémentaires et remarques sont signalées par un simple cadre.

Étapes

Un carré noir précède chaque étape de manipulation.

Exemple

■ Choisissez une option à l'aide des flèches puis sauvegardez ce réglage en appuyant sur la touche *OK*.

Ecran

Les données transmises à l'écran sont affichées dans une police spéciale, semblable à celle de l'écran.

Exemple

Menu Réglages .

Le tuyau de filtration A 800 sert à la filtration du bain lessiviel. Par conséquent, le tuyau de filtration doit être utilisé dans des barres à injection spéciales des chariots et paniers Miele. Respectez par conséquent les modes d'emploi des chariots et paniers.

Questions et problèmes techniques

Miele reste à votre disposition pour répondre à vos questions ou vous aider en cas de problème technique. Vous trouverez nos coordonnées à la fin du mode d'emploi du laveur-désinfecteur ou sous www.miele.com/professional.



- Tuyau de filtration A 800, longueur 405 mm, Ø 22,5 mm

Accessoires en option

- brosse de nettoyage A 804 pour filtre A 800, longueur 500 mm, tête de brosse : longueur 100 mm, Ø 20 mm

Elimination des emballages de transport

Nos emballages protègent votre appareil des dommages pouvant survenir pendant le transport. Nous les sélectionnons en fonction de critères écologiques permettant d'en faciliter le recyclage.

En participant au recyclage de vos emballages, vous contribuez à économiser les matières premières et à réduire le volume des déchets. Votre revendeur reprend vos emballages.

Lisez attentivement ce document avant d'utiliser le tuyau de filtration. Vous vous protégez et évitez d'endommager le tuyau de filtration. Conservez soigneusement ce document.

 Respectez aussi scrupuleusement les instructions du mode d'emploi du laveur-désinfecteur, en particulier les consignes de sécurité et mises en garde.

- ▶ Le tuyau de filtration est exclusivement autorisé pour la filtration du bain lessiviel dans les chariots et paniers à injection spéciaux de Miele. Toute autre utilisation ainsi que toute transformation ou modification est interdite et peut être dangereuse.
- ▶ Les particules $\geq 0,07$ mm sont séparées par le tuyau de filtration. De plus petites particules peuvent traverser le tissu de filtration. Pour cette raison, l'utilisateur doit être tenu au courant des risques liés au traitement des pièces à cavités étroites.
- ▶ Avant toute utilisation, vérifiez que le tuyau de filtration ne présente aucun dommage ou impureté visibles. N'utilisez jamais un tuyau de filtration abîmé.
- ▶ Nettoyez le tuyau de filtration au moins toutes les semaines pour garantir son bon fonctionnement et un bon rendement de la séparation.
- ▶ Les joints aux deux extrémités du tuyau de filtration garantissent l'étanchéité nécessaire. Le filtre ne peut pas être utilisé sans joints d'étanchéité.
Remplacez uniquement les joints d'étanchéité usés par des joints d'étanchéité d'origine Miele, car seuls ces derniers sont appropriés pour une utilisation dans un laveur.

Avant la première utilisation



- Rincez le tuyau de filtration sous l'eau avant la première utilisation afin d'éliminer toute trace d'impuretés éventuelles.
- Effectuez un contrôle visuel du tuyau de filtration. Il ne doit présenter aucun dommage apparent. N'utilisez jamais un tuyau de filtration abîmé.

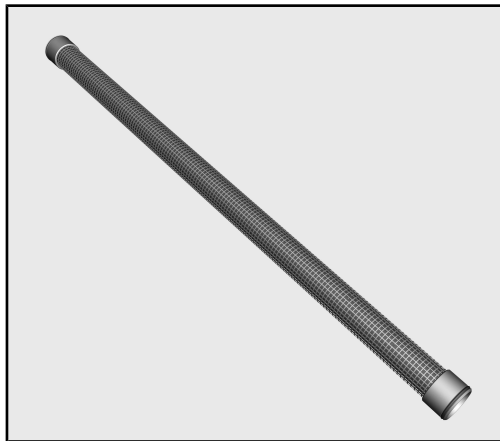

Les joints aux deux extrémités du tuyau de filtration garantissent l'étanchéité nécessaire. Le tuyau de filtration ne peut pas être utilisé sans joints d'étanchéité.

- Vérifiez que les joints sont bien en place et qu'ils ne sont pas abîmés.
- Effectuez un contrôle visuel de l'intérieur des barres à injection pour vérifier qu'aucune impureté ne s'y trouve. Le cas échéant, passez les barres à injection sous l'eau avant d'installer le tuyau de filtration.

Installer le tuyau de filtration

⚠ Avant toute utilisation, vérifiez que le tuyau de filtration ne présente aucun dommage ou impureté visibles.
N'utilisez jamais un tuyau de filtration abîmé ou contaminé.

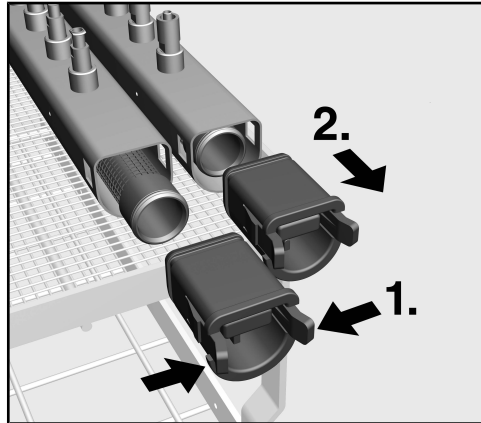

Tuyau profilé en D

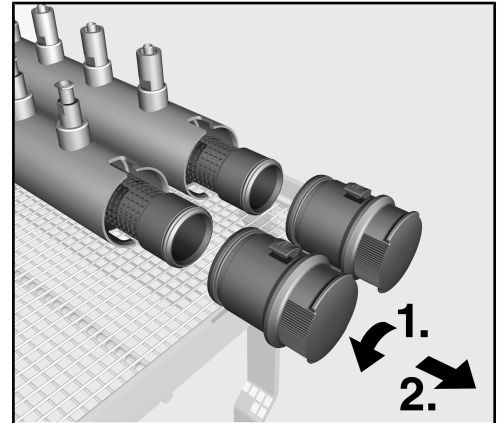

Tuyau rond

- *Tuyau profilé en D* : 1. Comprimez les deux ergots.
Tuyau rond : 1. Tournez le bouchon de la barre à injection à fond vers la gauche.
- 2. Retirez le bouchon en le tirant vers vous.
- Enfoncez bien le tuyau de filtration dans la barre à injection.

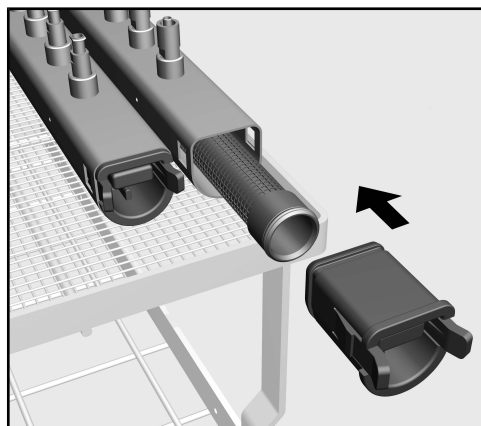

Tuyau profilé en D

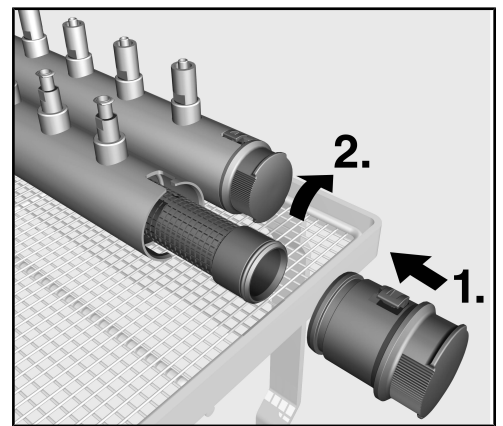

Tuyau rond

- Remettez le bouchon à l'extrémité de la barre à injection.
Tuyau profilé en D : Le côté plat doit se retrouver en haut.
Tuyau rond : La rainure épaisse doit se retrouver en haut et la rainure fine doit se retrouver en bas.
- *Tuyau profilé en D* : A l'aide du bouchon, enfoncez complètement le tuyau de filtration dans la barre à injection.
Tuyau rond : 1. A l'aide du bouchon, enfoncez complètement le tuyau de filtration dans la barre à injection.

La légère résistance vient des joints qui permettent de garantir l'étanchéité nécessaire. Si vous ne sentez aucune résistance en enfonçant le tuyau de filtration, cela signifie que les joints toriques sont usés et qu'ils doivent être remplacés.

Remplacez uniquement les joints d'étanchéité usés par des joints d'étanchéité d'origine Miele, car seuls ces derniers sont appropriés pour une utilisation dans un laveur. Le tuyau de filtration ne peut pas être utilisé sans joints d'étanchéité.

- *Tuyau profilé en D* : Le bouchon doit être enclenché des deux côtés.
Tuyau rond : 2. Tournez le bouchon de la barre à injection à fond vers la droite.

Nettoyer le tuyau de filtration

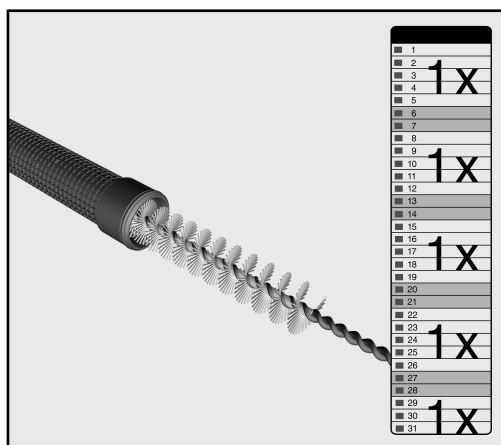

⚠ Nettoyez le tuyau de filtration **au moins 1 x par semaine** pour garantir son bon fonctionnement et un bon rendement de la séparation.

Miele recommande de préférence de nettoyer le tuyau de filtration tous les 10 cycles.

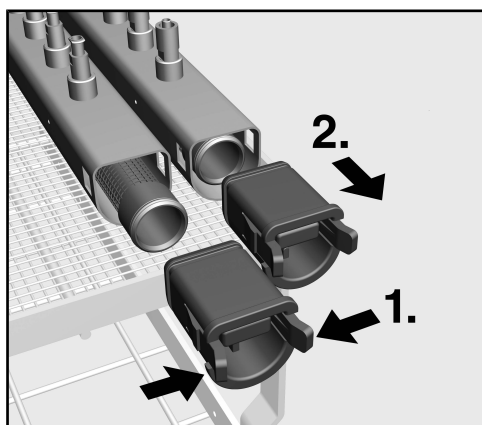

Tuyau profilé en D

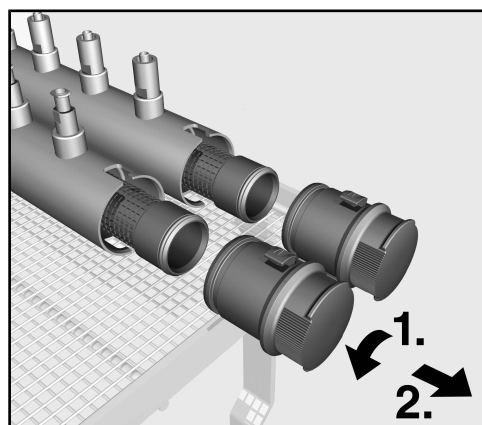

Tuyau rond

- Sortez le tuyau de filtration.

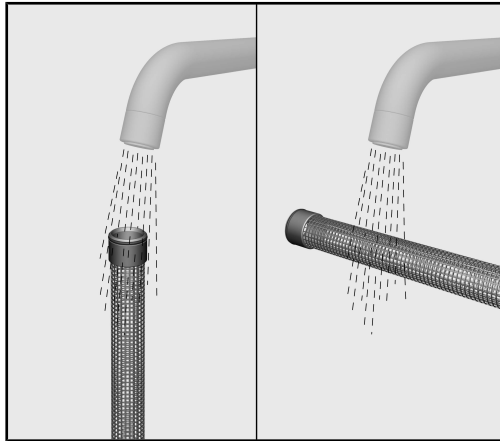

- Rincez le tuyau de filtration sous l'eau avant la première utilisation afin d'éliminer les principales salissures.

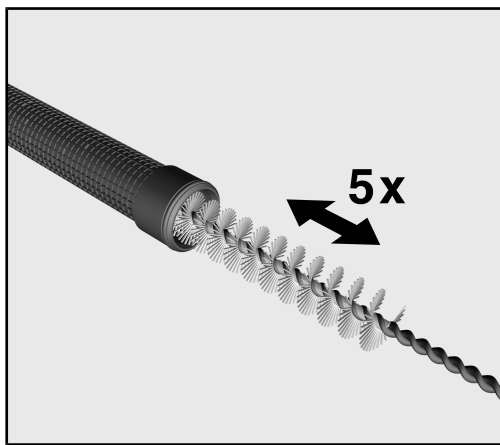

- Pour nettoyer l'intérieur du tuyau de filtration, utilisez la brosse Miele A 804, en effectuant min. 5 x, un mouvement de va-et-vient à travers le tuyau de filtration.

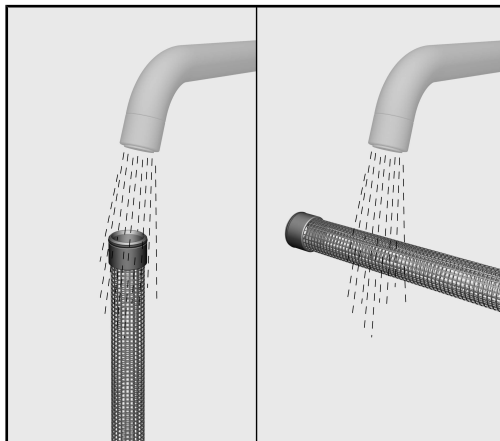

- Enfin, rincez soigneusement l'intérieur du tuyau en le passant sous l'eau.

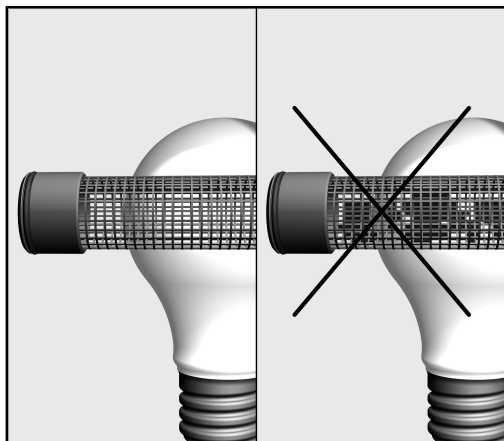

- Contrôlez le résultat de lavage en plaçant le tuyau de filtration face à une source lumineuse, comme une fenêtre à la lumière du jour ou une lampe. Le tissu de filtration est transparent. Si aucune lumière ou peu de lumière ne transperce par endroits, le tuyau de filtration n'est pas encore propre et doit être à nouveau nettoyé.
- Contrôlez pour ce faire la présence d'éventuels dommages sur le tissu de filtration, par ex. des petits trous ou des fissures, décelables dans le fait qu'aucune lumière ne transperce plus ponctuellement. Les tuyaux de filtration endommagés ne doivent plus continuer à être utilisés.
- Éliminez les éventuelles salissures des joints et profitez-en pour vérifier que ces derniers sont en bon état.

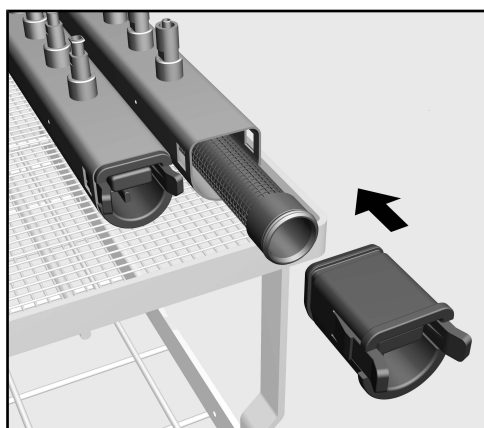

Tuyau profilé en D

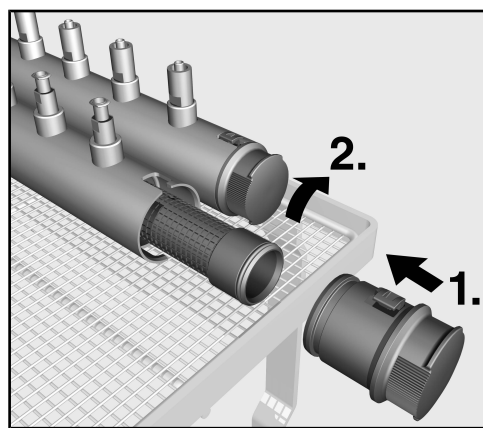

Tuyau rond

- Réinstallez le tuyau de filtration.
- Nettoyez ensuite la brosse soigneusement sous l'eau du robinet.

Après avoir nettoyé l'intérieur du tuyau de filtration, vous pouvez aussi installer ce dernier et la brosse dans le laveur-désinfecteur pour qu'ils y soient traités. Posez-les simplement dans un panier ou un chariot.

La brosse est susceptible de s'user. Elle doit être changée régulièrement, au plus tard tous les 2 ou 3 ans.

Napomene uz upute	64
Opis namjene	65
Pitanja i tehnički problemi	65
Sadržaj isporuke	66
Dodatni pribor	66
Zbrinjavanje transportne ambalaže	66
Sigurnosne napomene i upozorenja	67
Tehnika primjene	68
Prije prve uporabe	68
Umetanje filtarske cijevi	69
Čišćenje filtarske cijevi	70

Upozorenja

 Upozorenja sadrže informacije vezane za sigurnost. Upozoravaju na moguće ozljede ili štetu. Pažljivo pročitajte upozorenja i poštujujte navedene načine ponašanja i postupanja.

Napomene

Napomene sadrže informacije, koje svakako trebate poštivati.

Dodatne informacije i napomene

Dodatne informacije i napomene označene su jednostavnim okvirom.

Radni koraci

Svakom radnom koraku prethodi crna oznaka u obliku kvadrata.

Primjer:

- Pomoću tipke sa strelicom odaberite opciju i potvrdite s *OK*.

Zaslon

Na zaslonu prikazani izrazi istaknuti su posebnom vrstom odnosno oblikom slova.

Primjer:

Izbornik Postavke .

Filtarska cijev A 800 služi za filtriranje otopine za pranje, Filtarska se cijev u tu svrhu mora umetnuti u specijalne injektorske letvice na Miele kolicima i košarama. Pročitajte upute za uporabu kolica i košara.

Pitanja i tehnički problemi

U slučaju pitanja ili tehničkih probleme obratite se Miele. Podatke o kontaktu naći ćete na poleđini uputa za uporabu svog uređaja za pranje ili na www.miele.com/professional.



- Filtarska cijev A 800, duljina 405 mm, \varnothing 22,5 mm

Dodatni pribor

- A 804, četka za čišćenje filtra A 800, duljina 500 mm, glava četke: duljina 100 mm, \varnothing 20 mm

Zbrinjavanje transportne ambalaže

Ambalaža štiti od oštećenja tijekom transporta. Ambalažni materijal odabran je imajući u vidu utjecaj na okoliš i mogućnost zbrinjavanja te se zato može reciklirati.

Recikliranjem ambalažnog materijala štede se sirovine i smanjuje nakupljanje otpada.

Pažljivo pročitajte upute za uporabu prije korištenja ove filtarske cijevi. Na taj način štitite sebe i izbjegavate štete na filtarskoj cijevi. Brižno čuvajte ove upute za uporabu.

 Pridržavajte se obvezno uputa za uporabu uređaja za pranje i dezinfekciju, posebno sigurnosnih napomena i upozorenja koji se nalaze u njima.

- ▶ Korištenje filtarske cijevi dopušteno je isključivo za filtriranje otopine za pranje u specijalnim Miele injektorskim kolicima i košarama. Nije dozvoljen nikakav drugi način uporabe, preinake i promjene.
- ▶ Čestice $\geq 0,07$ mm se odvajaju u filtarskoj cijevi. Manje čestice mogu proći kroz filtarsko tkanje. Stoga pri obradi pribora uskog grla korisnik mora biti svjestan rizika.
- ▶ Prije svake primjene provjerite filtarsku cijev glede vidljivih oštećenja ili vanjskih onečišćenja. Oštećena ili onečišćena filtarska cijev ne smije se koristiti ni u kojem slučaju.
- ▶ Očistite filtarsku cijev najmanje jednom tjedno, kako bi osigurali funkciju i učinak razdvajanja.
- ▶ Brtveni prsteni s obje strane filtarske cijevi jamče nužnu nepropusnost. Filtar se ne smije upotrebljavati bez brtvenih prstena. Istrošene brtvene prstene zamijenite samo originalnim Miele prstenima, jer su samo takvi prikladni za primjenu u uređaju za pranje.

Prije prve uporabe

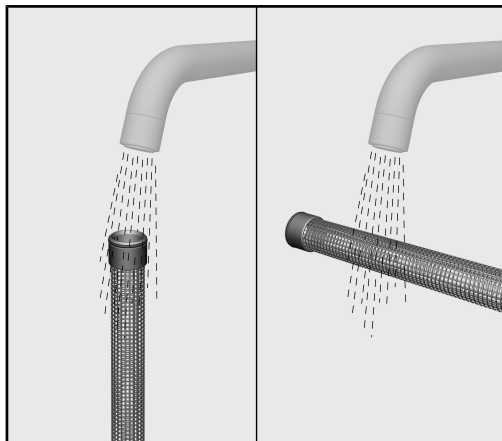

- Prije prve uporabe isperite filtarsku cijev pod tekućom vodom kako bi se uklonila moguća onečišćenja.
- Vizualno provjerite filtarsku cijev glede vidljivih oštećenja. Oštećena filtarska cijev se ne smije koristiti.



Brtveni prsteni s obje strane filtarske cijevi jamče nužnu nepropusnost. Filtarska cijev se ne smije upotrebljavati bez brtvenih prstena.

- Uvjerite se da brtveni prsteni postoje i da su neoštećeni.
- Vizualno provjerite unutrašnjost injektorskih letvica u svezi mogućih onečišćenja. U slučaju potrebe isperite injektorske letvice prije uvođenja filtarske cijevi.

Umetanje filtarske cijevi

⚠ Prije postavljanja provjerite filtarsku cijev u svezi vidljivih oštećenja ili onečišćenja.
Oštećena ili onečišćena filtarska cijev se ni u kom slučaju ne smije koristiti.

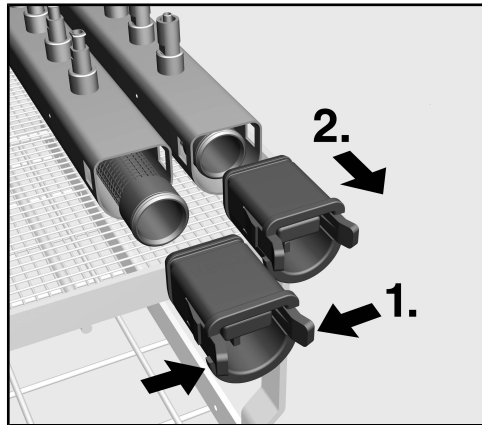

Cijev D profila

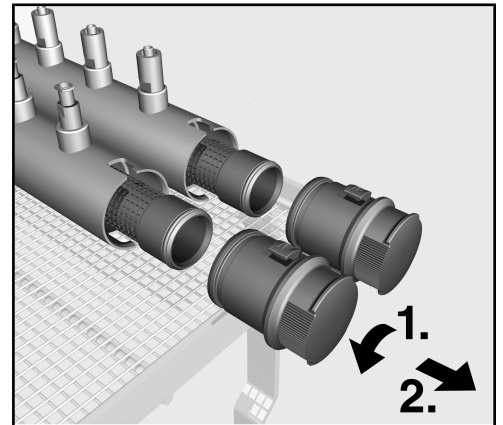

Okrugla cijev

- *Cijev D profila:* 1. Pritisnite obje lamele zajedno.
Okrugla cijev: 1. Zaporni poklopac na injektorskoj letvici okrećite ulijevo do graničnika.
- 2. Povucite zaporni poklopac prema naprijed.
- Filtarsku cijev potpuno umetnite u injektorsku letvicu.

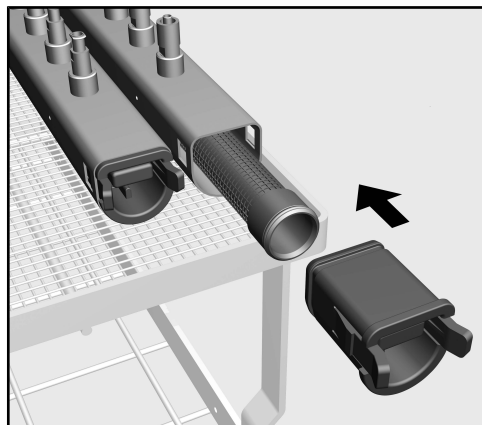

Cijev D profila

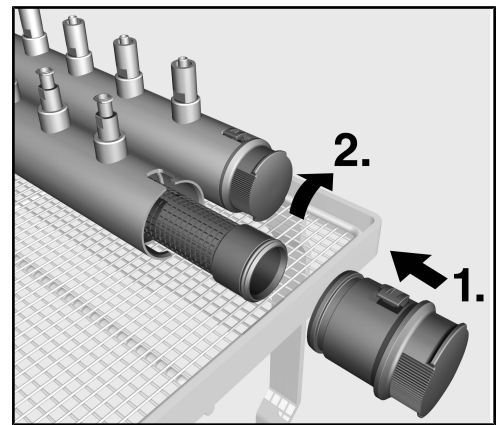

Okrugla cijev

- Natakните zaporni poklopac na kraj filtra koji viri iz injektorske letvice.
Cijev D profila: Plosnata strana pritom mora biti okrenuta prema gore.
Okrugla cijev: Uski utor mora pokazivati prema gore i široki utor prema dolje.
- *Cijev D profila:* Pomoću zapornog poklopca filtarsku cijev potpuno pritisnite u injektorsku letvicu.
Okrugla cijev: 1. Pomoću zapornog poklopca filtarsku cijev potpuno pritisnite u injektorsku letvicu.

Pri tome nastaje lagani otpor koji potječe od brtvenih prstena, koji služe za potrebnu nepropusnost. Ukoliko kod umetanja nedostaje otpor, brveni prsteni su istrošeni i moraju se zamijeniti.

Istrošene brtvene prstene zamijenite samo originalnim Miele prstenima, jer su samo takvi prikladni za primjenu u uređaju za pranje. Filtarska cijev se ne smije upotrebljavati bez brtvenih prstena.

- *Cijev D profila:* Pokopac mora uskočiti s obje strane.
Okrugla cijev: 2. Zaporni poklopac okrećite udesno do graničnika.

Čišćenje filtarske cijevi

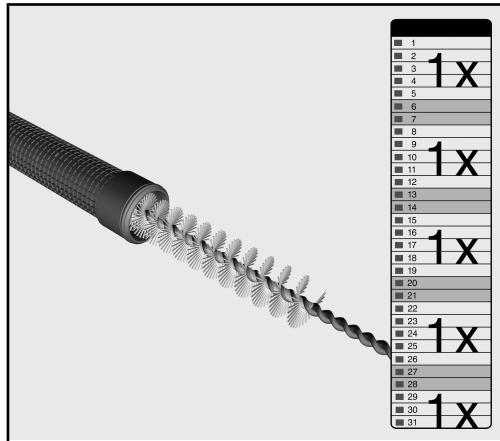

⚠ Filtarsku cijev čistite **barem jednom tjedno** kako bi osigurali funkciju i učinak razdvajanja.

Miele preporučuje čišćenje filtarske cijevi nakon 10 izvršenih programa.

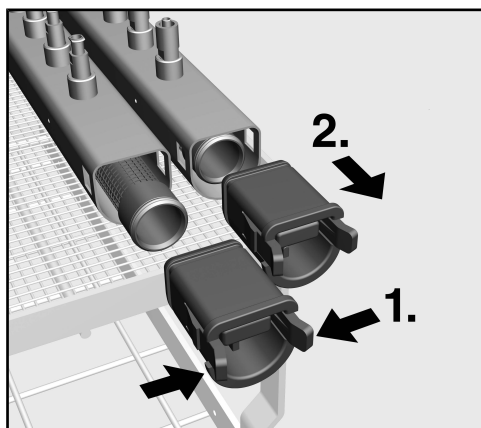

Čijev D profila

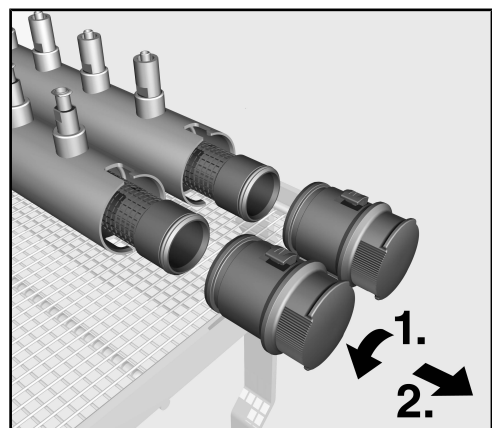

Okrugla cijev

- Izvadite filtarsku cijev.

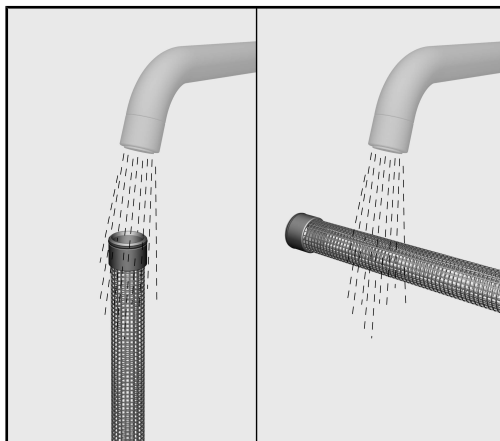

- Isperite filtarsku cijev pod tekućom vodom kako bi uklonili grube nečistoće.

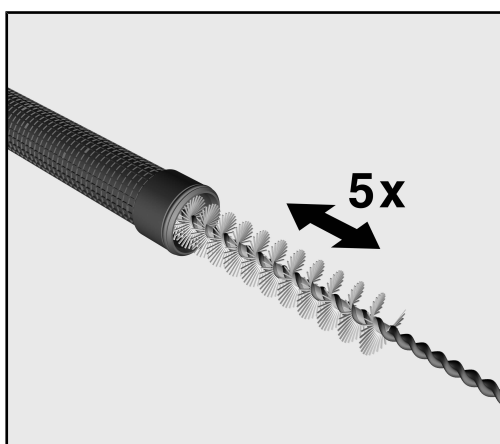

- Za čišćenje unutrašnjosti koristite Miele četku A 804. Provucite četku barem pet puta duž cijele filtarske cijevi naprijed-natrag.

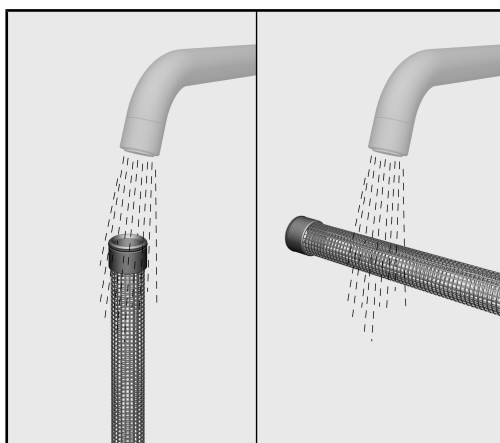

- Zatim temeljito isperite unutrašnjost cijevi pod tekućom vodom.

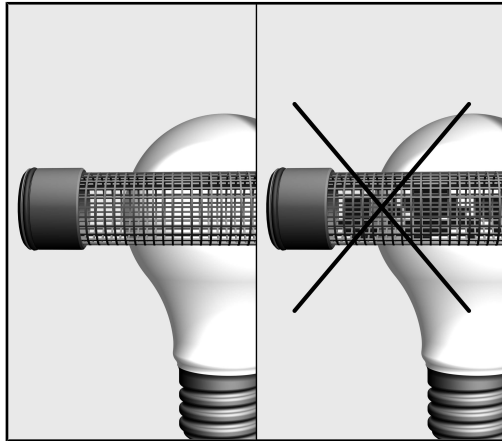

- Rezultat čišćenja provjerite tako što ćete filtarsku cijev usmjeriti prema izvoru svjetlosti, kao što je primjerice prozor s danjim svjetlom ili prema svjetiljci. Filtarsko tkanje propušta svjetlo. Ako na pojedinim mjestima ne prolazi svjetlo ili prolazi slabije, tada filtarska cijev još nije čista i potrebno ju je ponovo očistiti.
- Pritom provjerite je li filtarsko tkanje oštećeno, primjerice ima li manjih rupica ili pukotina, što ćete prepoznati po tome što mjestimično prodire više svjetla. Oštećene filtarske cijevi se više ne smiju upotrebljavati.
- Uklonite moguća zaprljanja s brtvenih prstena. Pritom provjerite jesu li brtveni brsteni vidljivo istrošeni.

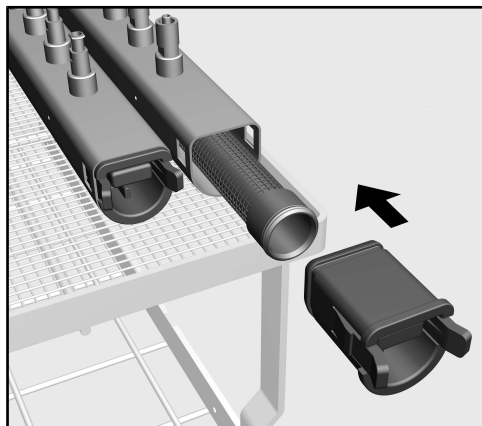

Cijev D profila

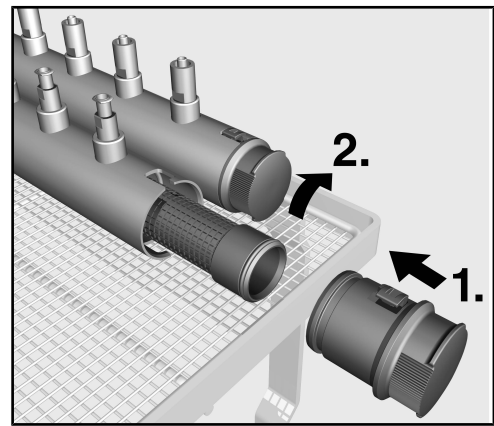

Okrugla cijev

- Ponovno namjestite filtarsku cijev.
- Na kraju temeljito isperite četku pod tekućom vodom.

U uređaju za pranje možete nakon unutrašnjeg čišćenja obraditi filtarsku cijev, a ujedno i samu četku. Pri tome slobodno položite filtar i četku u košaru ili kolica.

Četka je podložna određenom trošenju i stoga se mora redovito mijenjati, najkasnije svake 2 do 3 godine.

Alcune indicazioni sulle istruzioni d'uso	74
Destinazione d'uso	75
Domande e problemi tecnici	75
Dotazione	76
Accessori su richiesta	76
Smaltimento imballaggio	76
Indicazioni per la sicurezza e avvertenze	77
Tecnica d'impiego	78
Prima dell'uso	78
Applicare il tubo filtro	79
Pulire il tubo filtro.....	80

Avvertenze

 Le avvertenze contengono informazioni rilevanti per la sicurezza. Mettono in guardia da eventuali danni fisici e materiali. Leggere attentamente le avvertenze e rispettare le modalità d'uso e le regole di comportamento ivi riportate.

Indicazioni

Le indicazioni contengono informazioni importanti e sono da leggere con particolare attenzione.

Informazioni aggiuntive e annotazioni generali

Le informazioni aggiuntive e le annotazioni generali sono contraddistinte da un semplice riquadro.

Operazioni

A ogni operazione è anteposto un quadrato nero.

Esempio:

■ Selezionare un'opzione con i tasti freccia e memorizzare l'impostazione con *OK*.

Display

Le voci visualizzate a display sono caratterizzate da caratteri particolari, gli stessi che compaiono anche a display.

Esempio:

Menù Impostazioni .

Il tubo filtro A 800 serve a filtrare la liscivia.

Il tubo filtro viene impiegato in speciali listelli a iniezione nei carrelli e cesti Miele.

Osservare quanto riportato nelle istruzioni d'uso di cesti e carrelli.

Domande e problemi tecnici

Per domande o problemi tecnici rivolgersi a Miele. I contatti si trovano sul retro delle istruzioni d'uso della macchina o sotto

www.miele.it/it/professional.



- Tubo filtro A 800, lunghezza 405 mm, \varnothing 22,5 mm

Accessori su richiesta

- A 804, spazzola per la pulizia del filtro A 800, lunghezza 500 mm, testa spazzola: lunghezza 100 mm, \varnothing 20 mm

Smaltimento imballaggio

L'imballaggio ha lo scopo di proteggere la merce da eventuali danni che potrebbero verificarsi durante le operazioni di trasporto. I materiali utilizzati per l'imballaggio sono riciclabili, per cui selezionati secondo criteri di rispetto dell'ambiente e di facilità di smaltimento finalizzata alla reintegrazione nei cicli produttivi. Conservare l'imballaggio originale e le parti in polistirolo per poter trasportare l'apparecchio anche in un successivo momento. Inoltre è necessario conservare l'imballaggio anche per l'eventuale spedizione al servizio di assistenza tecnica autorizzato Miele in caso di guasti e/o danni.

Riciclare i materiali permette da un lato di ridurre il volume degli scarti mentre dall'altro rende possibile un utilizzo più razionale delle risorse non rinnovabili.

Leggere con attenzione le istruzioni d'uso prima di utilizzare questo tubo filtro per evitare di danneggiare lo stesso filtro e di mettere a rischio la propria sicurezza. Conservare con cura queste istruzioni per poterle eventualmente passare a un futuro utente.

 Leggere assolutamente le istruzioni d'uso della macchina, in particolare le istruzioni di sicurezza e le avvertenze.

- ▶ Il tubo filtro è ideato esclusivamente per il filtraggio della liscivia in speciali carrelli e cesti a iniezione Miele. Qualsiasi altro impiego e qualsiasi modifica sono vietati e possono rivelarsi pericolosi.
- ▶ Il tubo filtro filtra le particelle $\geq 0,07$ mm. Particelle più piccole possono passare attraverso la retina del filtro. Per questo motivo l'utilizzatore è tenuto a fare una valutazione dei rischi per il trattamento di oggetti a lumi stretti.
- ▶ Prima di utilizzarlo controllare che il tubo filtro non presenti danni o sporco esterno. Un tubo filtro danneggiato o sporco non deve essere assolutamente utilizzato.
- ▶ Pulire il tubo filtro almeno una volta alla settimana per garantirne il funzionamento e la capacità di separazione.
- ▶ Le guarnizioni ad anello poste su entrambe le estremità del tubo filtro garantiscono la necessaria tenuta stagna. Non è consentito utilizzare il filtro senza le guarnizioni ad anello. Sostituire le guarnizioni ad anello consumate solo con guarnizioni ad anello originali Miele, dal momento che solo queste sono adatte all'utilizzo nella macchina speciale per il lavaggio.

Prima dell'uso

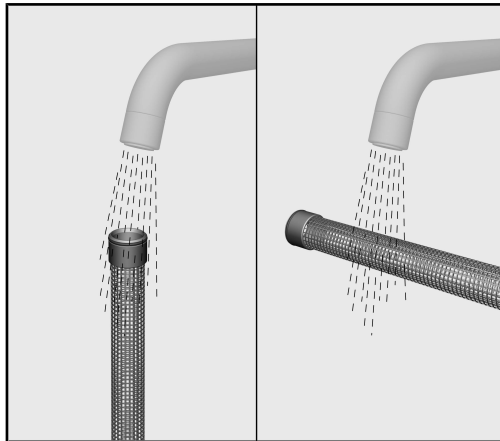

- Prima di utilizzare il tubo filtro per la prima volta, risciacquarlo sotto acqua corrente per rimuovere eventuali impurità.
- Verificare che il tubo filtro non riporti danni evidenti. Non è consentito utilizzare un tubo filtro danneggiato!



Le guarnizioni ad anello poste su entrambe le estremità del tubo filtro garantiscono la necessaria tenuta stagna. Non è consentito utilizzare il tubo filtro senza le guarnizioni ad anello.

- Assicurarsi che le guarnizioni ad anello siano presenti e non siano danneggiate.
- Verificare che la parte interna dei listelli a iniezione sia priva di impurità. Risciacquare i listelli a iniezione prima di montare il tubo filtro.

Applicare il tubo filtro

⚠ Prima di applicare il tubo filtro controllare che non vi siano danni o sporco visibili.
Non utilizzare assolutamente un tubo filtro danneggiato o sporco.

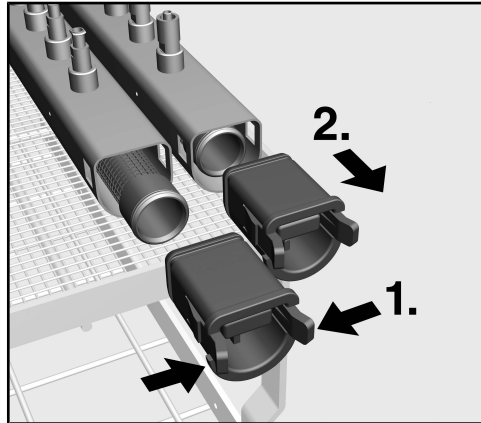

Tubo profilato a D

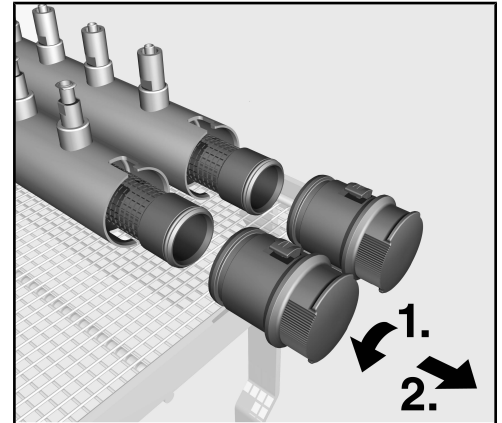

Tubo rotondo

- *Tubo profilato a D*: 1. premere entrambi i naselli uno contro l'altro.
Tubo rotondo: 1. ruotare il tappino di chiusura sul listello a iniezione verso sinistra fino alla battuta d'arresto.
- 2. Sfilare il tappino verso di sé.
- Infilare completamente il tubo filtro nel listello a iniezione.

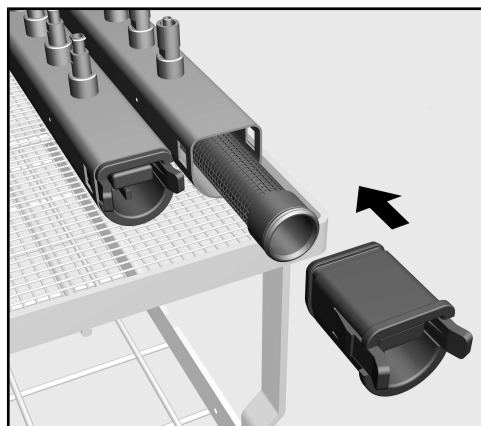

Tubo profilato a D

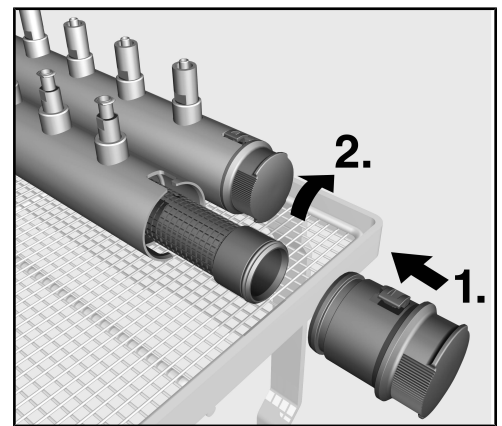

Tubo rotondo

- Inserire il tappino di chiusura sull'estremità filtro che sporge dal listello a iniezione.
Tubo profilato a D: il lato piatto deve essere rivolto verso l'alto.
Tubo rotondo: l'incavo stretto deve essere rivolto verso l'alto, quello largo verso il basso.
- *Tubo profilato a D*: con l'ausilio del tappino premere completamente il tubo filtro nel listello a iniezione.
Tubo rotondo: 1. con l'ausilio del tappino premere completamente il tubo filtro nel listello a iniezione.

La leggera resistenza, che si percepisce, deriva dalle guarnizioni ad anello, al fine di garantire la necessaria tenuta stagna. Qualora mancasse questa resistenza al momento dell'introduzione, significa che le guarnizioni ad anello sono consumate e devono essere sostituite. Sostituire le guarnizioni ad anello consumate solo con guarnizioni ad anello originali Miele, dal momento che solo queste sono adatte all'utilizzo nella macchina speciale per il lavaggio. Non è consentito utilizzare il tubo filtro senza le guarnizioni ad anello.

- *Tubo profilato a D*: il tappino di chiusura deve agganciarsi su entrambi i lati.

Tubo rotondo: 2. ruotare il tappino verso destra fino alla battuta d'arresto.

Pulire il tubo filtro

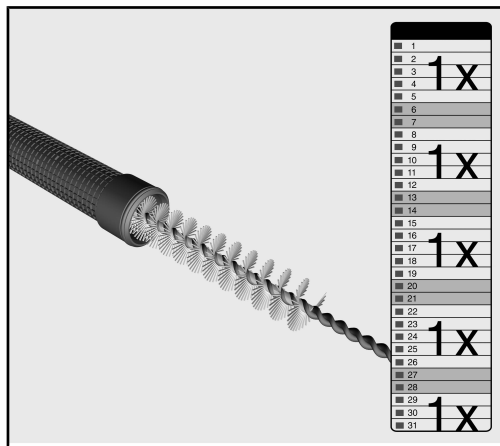

⚠ Pulire il tubo filtro **almeno una volta alla settimana** per garantirne il funzionamento e la capacità di filtraggio.

Miele consiglia di pulire il tubo filtro ogni volta dopo aver effettuato 10 cicli di programma.

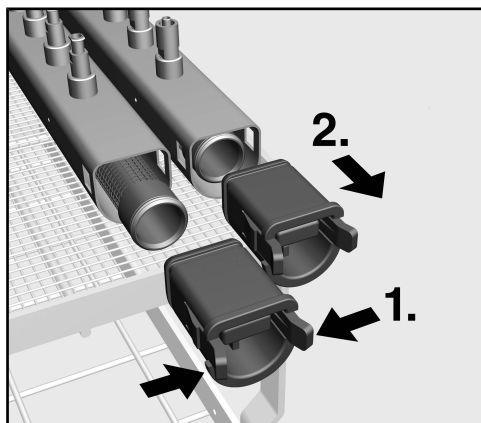

Tubo profilato a D

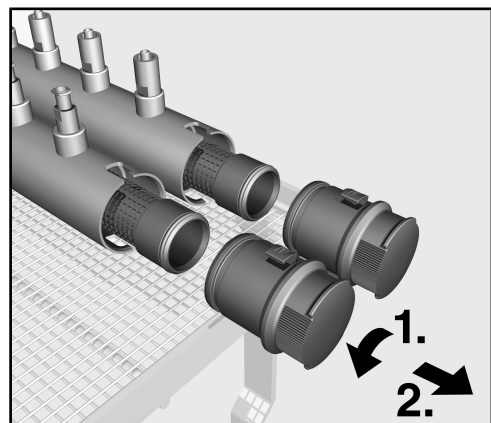

Tubo rotondo

- Rimuovere il tubo filtro.

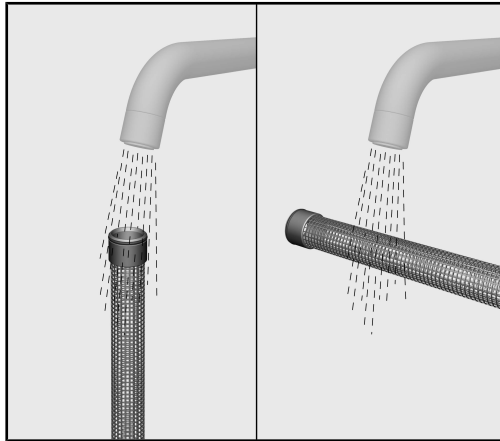

- Risciacquare il tubo filtro sotto acqua corrente per eliminare lo sporco grossolano.

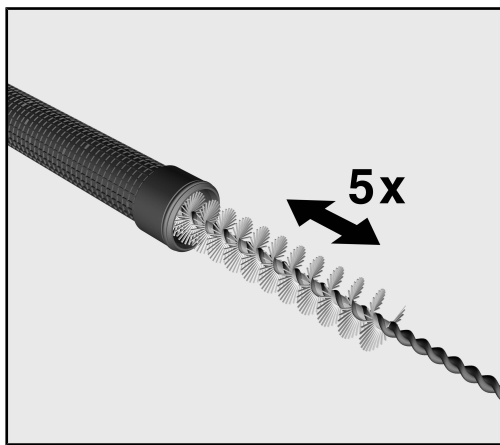

- Per la pulizia interna utilizzare la spazzola Miele A 804. Muovere la spazzola più volte avanti e indietro per almeno 5 volte, lungo tutto il tubo filtro.

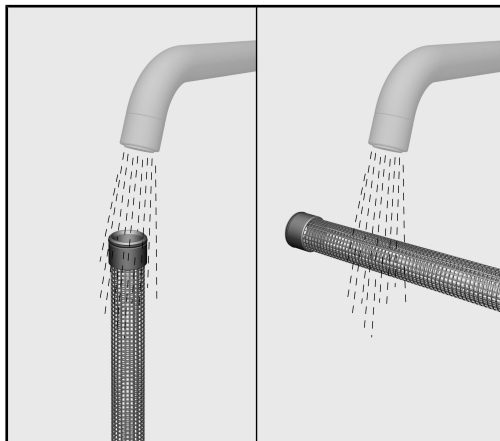

- Risciacquare infine con cura l'interno del tubo sotto acqua corrente.

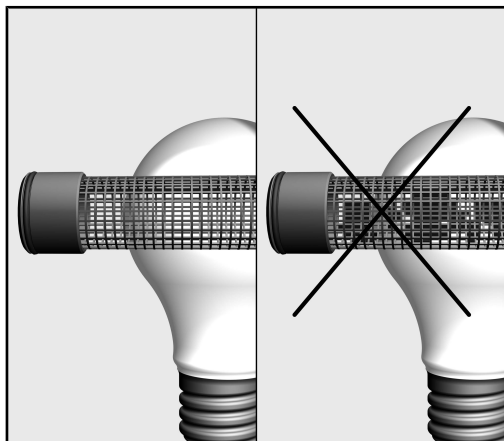

- Verificare il risultato di lavaggio tenendo il tubo filtro contro luce, ad es. di giorno contro una finestra oppure contro una lampada accesa. La rete del filtro fa passare la luce. Se in alcuni punti non dovesse passare la luce o dovesse passarne solo poca, significa che il tubo filtro non è pulito e deve essere nuovamente pulito.
- Verificare che la rete del filtro non presenti danni, ad es. piccoli buchi o tagli, riconoscibili dal fatto che in alcuni punti passa più luce. Non è consentito continuare a utilizzare tubi filtro danneggiati.
- Rimuovere eventuali impurità dalle guarnizioni ad anello. Verificare inoltre che le guarnizioni ad anello non siano usurate.

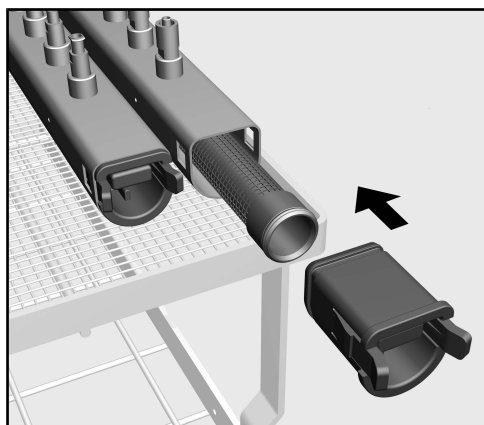

Tubo profilato a D

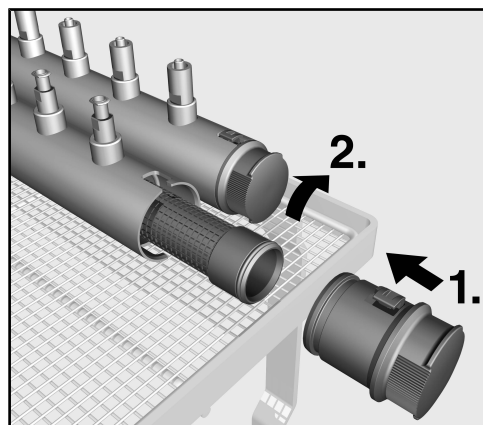

Tubo rotondo

- Reinserire il tubo filtro.
- Risciacquare infine la spazzola con cura sotto acqua corrente.

Altrimenti è possibile trattare il tubo filtro dopo la pulizia interna assieme alla spazzola direttamente nella macchina speciale per il lavaggio. Disporre il filtro e la spazzola in un cesto o carrello.

La spazzola è soggetta a una certa usura, per cui occorre sostituirla regolarmente, al più tardi dopo 2 o 3 anni.

Inleiding	84
Bestemming	85
Vragen en technische problemen.....	85
Bijgeleverd	86
Bij te bestellen accessoires	86
Het verpakkingsmateriaal	86
Veiligheidsinstructies en waarschuwingen	87
Gebruik	88
Vóór het eerste gebruik	88
Filterbuis plaatsen	89
Filterbuis reinigen	90

Waarschuwingen

 Waarschuwingen bevatten veiligheidsrelevante informatie. U wordt gewaarschuwd voor mogelijk persoonlijk letsel en materiële schade.

Lees dergelijke waarschuwingen goed en houdt u zich aan de betreffende instructies en gedragsregels.

Opmerkingen

Opmerkingen worden op deze manier aangeduid en bevatten informatie waarmee u speciaal rekening moet houden.

Aanvullende informatie en opmerkingen

Aanvullende informatie en opmerkingen herkent u aan een zwartomlijnd kader.

Handelingen

Voor elke handeling staat een zwart blokje.

Voorbeeld:

- Kies met de pijltoetsen een optie en sla de instelling op met *OK*.

Display

In het display getoonde weergaven herkent u aan een speciaal lettertype dat lijkt op het lettertype van het display.

Voorbeeld:

Menu Instellingen 

De filterbuis A 800 filtert het water dat voor het proces wordt gebruikt. Hiervoor moet de filterbuis in een speciale injectoreenheid van een Miele-wagen of -rek worden geplaatst. Neem de gebruiksaanwijzingen van de wagens en rekken in acht.

Vragen en technische problemen

Voor vragen of technische problemen kunt u contact opnemen met Miele. De contactgegevens vindt u op de achterzijde van de gebruiksaanwijzing van uw reinigingsautomaat of onder www.miele.com/professional.



- Filterbuis A 800, lengte 405 mm, Ø 22,5 mm

Bij te bestellen accessoires

- A 804, borstel voor het reinigen van het filter A 800, lengte 500 mm, borstelkop: lengte 100 mm, Ø 20 mm

Het verpakkingsmateriaal

De verpakking voorkomt transportschade. Het verpakkingsmateriaal is uitgekozen met het oog op een zo gering mogelijke belasting van het milieu en de mogelijkheden voor recycling.

Door hergebruik van verpakkingsmateriaal wordt er op grondstoffen bespaard en wordt er minder afval geproduceerd. Uw vakhandelaar neemt de verpakking over het algemeen terug.

nl - Veiligheidsinstructies en waarschuwingen

Lees de gebruiksaanwijzing aandachtig door voordat u de filterbuis voor het eerst gebruikt. Dat is veiliger voor uzelf en u voorkomt schade aan de filterbuis.
Bewaar de gebruiksaanwijzing zorgvuldig.

 Neem beslist de gebruiksaanwijzing van de reinigingsautomaat in acht – met name de veiligheidsinstructies en waarschuwingen.

- ▶ De filterbuis is uitsluitend bestemd voor de waterfiltering in speciale Miele-injectorwagens en -rekken. Ander gebruik, alsmede aanpassingen en wijzigingen zijn niet toegestaan.
- ▶ Deeltjes $\geq 0,07$ mm worden door de filterbuis uit het water gefilterd. Kleinere deeltjes kunnen het filterweefsel passeren. Om die reden moet de exploitant voor de behandeling van nauw spoelgoed een risico-analyse uitvoeren.
- ▶ Controleer de filterbuis voordat u deze inzet op zichtbare schade of vervuiling aan de buitenzijde. Een beschadigde of vervuilde filterbuis mag in geen geval worden ingezet.
- ▶ Reinig de filterbuis minstens eenmaal per week om de werking en filtering te waarborgen.
- ▶ De afdichtringen aan beide uiteinden van de filterbuis zorgen voor de vereiste afdichting. Zonder afdichtringen mag het filter niet worden gebruikt.
Vervang versleten afdichtringen alleen door originele Miele-afdichtringen, omdat alleen die geschikt zijn voor gebruik in de reinigingsautomaat.

Vóór het eerste gebruik

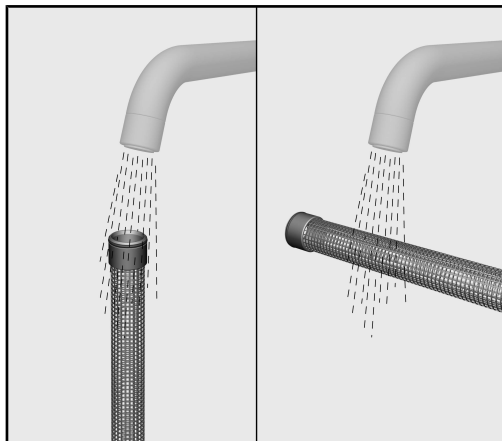

- Spoel de filterbuis voor het eerste gebruik onder de kraan af om eventuele verontreinigingen te verwijderen.
- Controleer de filterbuis visueel op zichtbare beschadigingen. Een beschadigde filterbuis mag niet worden gebruikt.



De afdichtringen aan beide uiteinden van de filterbuis zorgen voor de vereiste afdichting. Zonder afdichtringen mag de filterbuis niet worden gebruikt.

- Controleer of de afdichtringen aanwezig en onbeschadigd zijn.
- Controleer visueel de binnenkant van de injectoreenheden op mogelijke verontreinigingen. Spoel de injectoreenheden voor het aanbrengen van de filterbuis schoon, voor zover dat nodig is.

Filterbuis plaatsen

⚠️ Controleer de filterbuis voor de plaatsing op zichtbare schade of verontreinigingen.
Een beschadigde of verontreinigde filterbuis mag in geen geval worden geplaatst.

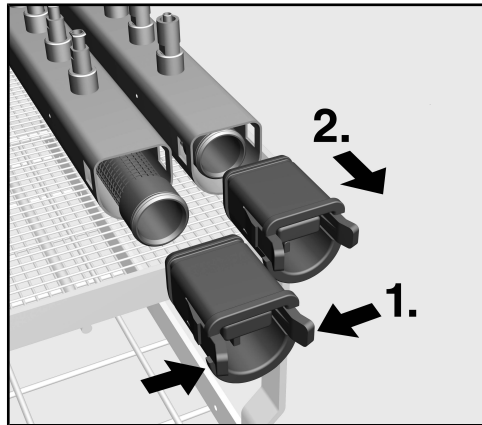

D-profielbuis

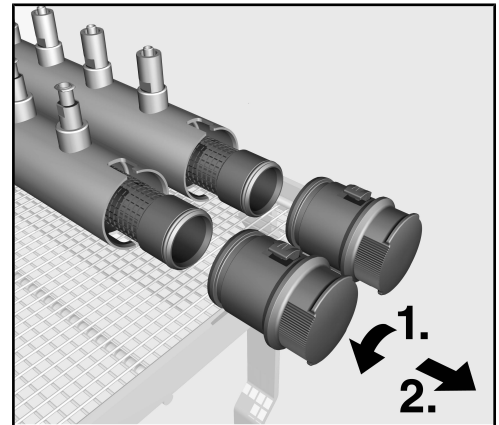

Ronde buis

- *D-profielbuis*: 1. Druk de beide lipjes samen.
Ronde buis: 1. Draai het afsluitkapje op de injectoreenheid tot de aanslag naar links.
- 2. Trek het afsluitkapje eraf (naar voren toe).
- Schuif de filterbuis geheel in de injectoreenheid.

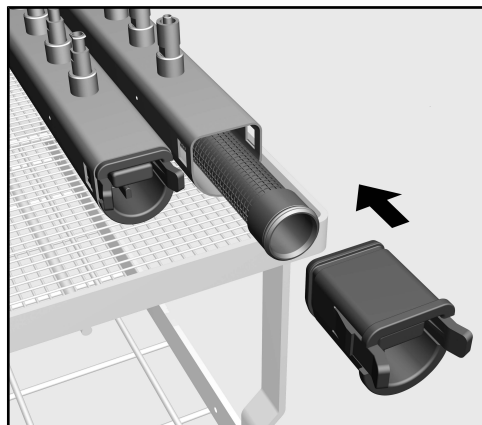

D-profielbuis

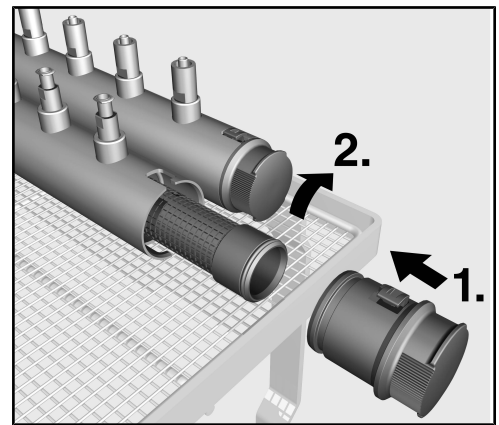

Ronde buis

- Steek het afsluitkapje op het filteruiteinde dat uit de injectoreenheid steekt.
D-profielbuis: De platte kant moet daarbij naar boven wijzen.
Ronde buis: Het smalle nokje moet naar boven wijzen. Het brede nokje naar beneden.
- *D-profielbuis*: Druk de filterbuis met het afsluitkapje geheel in de injectoreenheid.
Ronde buis: 1. Druk de filterbuis met het afsluitkapje geheel in de injectoreenheid.

De daarbij optredende weerstand is afkomstig van de afdichtringen die voor de vereiste afdichting zorgen. Voelt u geen weerstand bij het inschuiven, dan zijn de afdichtringen versleten en moeten deze worden vervangen.

Vervang versleten afdichtringen alleen door originele Miele-afdichtringen, omdat alleen die geschikt zijn voor gebruik in de reinigungsautomaat. Zonder afdichtringen mag de filterbuis niet worden gebruikt.

- *D-profielbuis*: Het afsluitkapje moet aan beide kanten vastklikken.
Ronde buis: 2. Draai het afsluitkapje tot de aanslag naar rechts.

Filterbuis reinigen

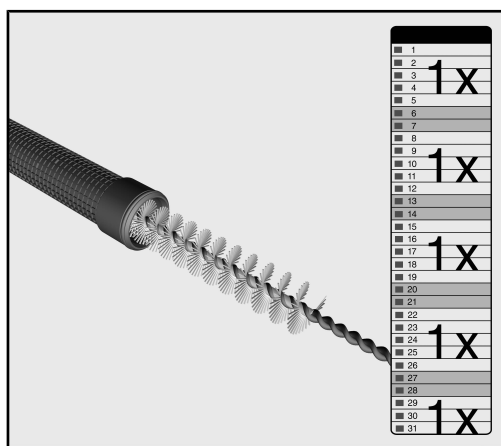

⚠ Reinig de filterbuis **minstens 1 x per week** om de correcte werking en filtering te waarborgen.

Miele adviseert de filterbuis om de 10 programma's te reinigen.

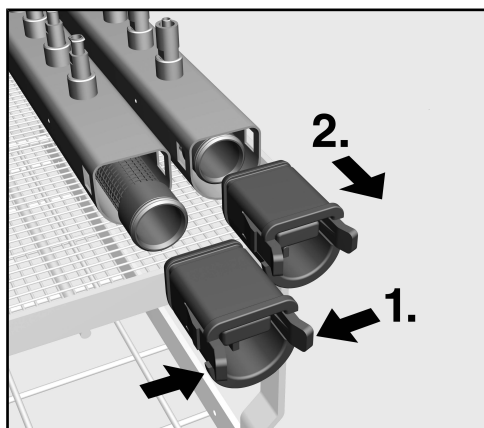

D-profielbuis

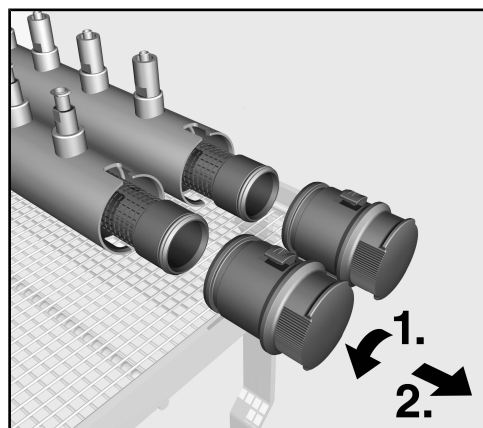

Ronde buis

- Verwijder de filterbuis.

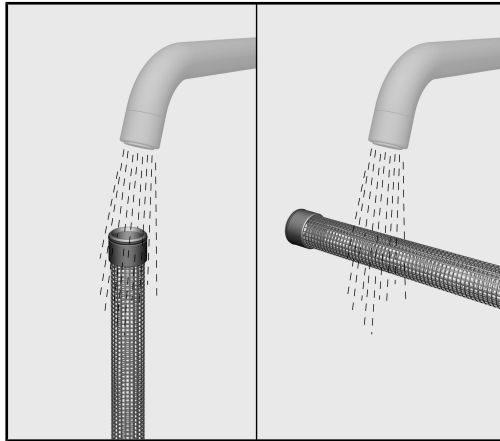

- Spoel de filterbuis onder de kraan af om grove verontreinigingen te verwijderen.

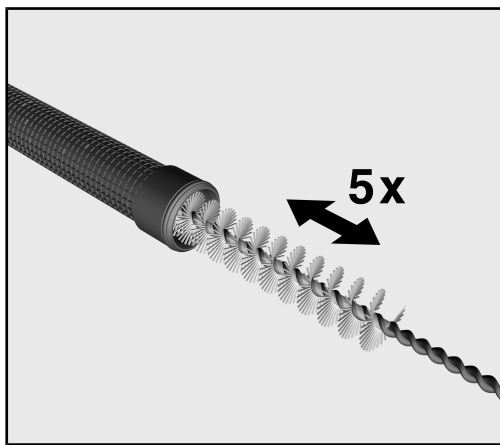

- Gebruik voor de reiniging van de binnenkant de Miele-borstel A 804. Haal de borstel meermaals, min. 5 x, door de hele filterbuis (heen en terug).

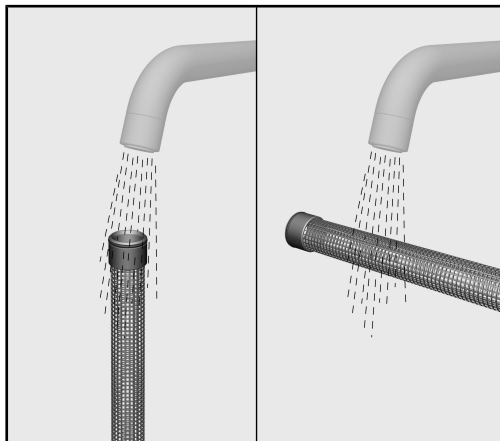

- Spoel vervolgens de binnenkant van de buis grondig schoon onder de kraan.

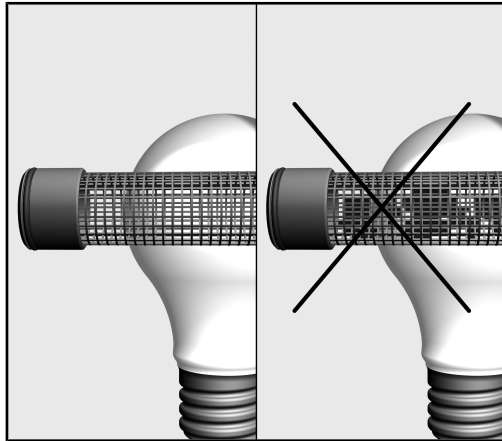

- Controleer het reinigingsresultaat door de filterbuis tegen een lichtbron te houden, bijvoorbeeld een raam met daglicht of een lamp. Het filterweefsel is lichtdoorlatend. Laat het filter op sommige plekken geen of minder licht door, dan is de filterbuis nog niet schoon en moet opnieuw worden gereinigd.
- Controleer het filterweefsel op beschadigingen, zoals kleine gaatjes of scheurtjes. Beschadigingen herkent u daaraan dat op bepaalde plekken meer licht doorschijnt. Beschadigde filterbuizen mogen niet meer worden gebruikt.
- Verwijder eventuele verontreinigingen van de afdichtringen. Controleer daarbij de afdichtringen op zichtbare slijtage.

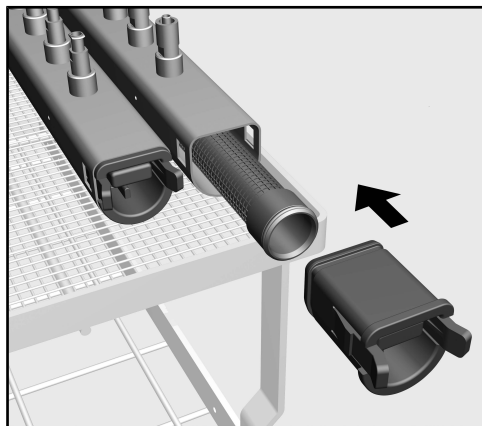

D-profielbuis

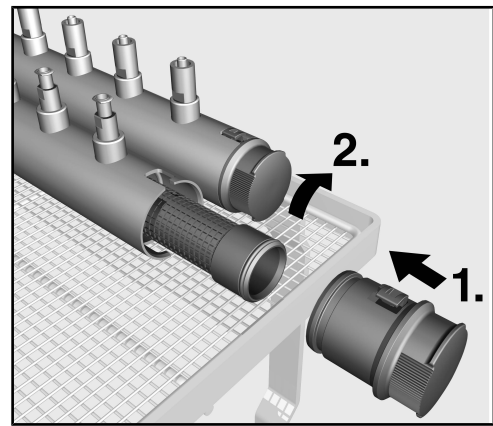

Ronde buis

- Plaats de filterbuis weer terug.
- Spoel afsluitend de borstel onder stromend water goed af.

Alternatief kunt u de filterbuis na de reiniging van de binnenkant en ook de borstel in de reinigungsautomaat behandelen. Leg het filter en de borstel hiervoor los in een rek of wagen.

De borstel is ook aan slijtage onderhevig en moet dan ook regelmatig (om de 2 tot 3 jaar) worden vervangen.

Henvisninger til veiledningen	94
Anvendelsesområde	95
Spørsmål og tekniske problemer	95
Standardlevering	96
Ekstrautstyr	96
Retur og gjenvinning av transportemballasjen	96
Sikkerhetsregler og advarsler	97
Anvendelsesteknikk	98
Før første gangs bruk	98
Innsetting av filterrøret.....	99
Rengjøring av filterrøret	100

Advarsler

⚠ Advarslene inneholder informasjon som er viktig for sikkerheten. De advarer mot mulige skader på personer og materiell. Les advarslene nøye og følg anbefalingene for hva du skal gjøre og hvordan du skal forholde deg.

Henvisninger

Henvisningene inneholder informasjon som man må ta særskilt hensyn til.

Tilleggsinformasjon og anmerkninger

Tilleggsinformasjon og anmerkninger finner du i en enkel ramme.

Handlingsskritt

Foran hvert handlingsskritt står det en svart firkant.

Eksempel:

- Velg en opsjon med piltastene og lagre innstillingen med *OK*.

Display

I bruksanvisningen vises displaytekster med en skrifttype som ligner på den i displayet.

Eksempel:

Meny Innstillinger .

Filtterrør A 800 brukes til filtrering av vaskevannet.
For å gjøre dette må filtterrøret settes inn i spesielle injektorlister i Miele vogner og kurver.
Følg bruksanvisningen til vognene og kurvene.

Spørsmål og tekniske problemer

Ta kontakt med Miele ved spørsmål eller tekniske problemer. Kontaktdataene finner du på baksiden av bruksanvisningen til rengjøringsautomaten eller under www.miele.no/professional.



- Filterrør A 800, lengde 405 mm, Ø 22,5 mm

Ekstrautstyr

- A 804 børste for rengjøring av filteret A 800, lengde 500 mm, børstehode: lengde 100 mm, Ø 20 mm

Retur og gjenvinning av transportemballasjen

Emballasjen beskytter mot transportskader. Emballasjematerialene er valgt med sikte på miljøvennlighet og avfallsbehandling og kan derfor gjenvinnes.

Tilbakeføringen av emballasjen til materialkretsløpet sparer råstoff og bidrar til mindre avfall. Forhandleren tar vanligvis emballasjen i retur.

Les bruksanvisningen nøye før du bruker filterrøret. På den måten beskytter du deg selv og unngår skader på filterrøret. Ta godt vare på bruksanvisningen.

 Les bruksanvisningen til rengjøringsautomaten nøye, og vær spesielt oppmerksom på sikkerhetsreglene og advarslene.

- ▶ Filterrøret skal kun brukes til filtrering av vaskevann i spesielle injektorvogner og -kurver fra Miele. Enhver annen bruk, ombygginger og endringer er ikke tillatt.
- ▶ Partikler $\geq 0,07$ mm skilles ut av filterrøret. Partikler som er mindre enn dette, kan passere gjennom filterduken. Derfor må brukeren innsisere trange, hule gjenstander for å eliminere enhver risiko i forbindelse med klargjøringen.
- ▶ Før du setter inn filterrøret må du kontrollere om det har synlige skader eller ytre forurensninger. Et skadet eller forurenset filterrør skal ikke brukes.
- ▶ Rengjør filterrøret minst en gang i uken, for å sikre funksjonen og utskillingseffekten.
- ▶ Pakningsringene i begge ender av filterrøret sørger for at det er tett. Filteret skal ikke brukes uten pakningsringene. Slitte pakningsringer skal kun skiftes ut med originale Miele pakningsringer, da det kun er disse som er egnet for bruk i rengjøringsautomaten.

Før første gangs bruk

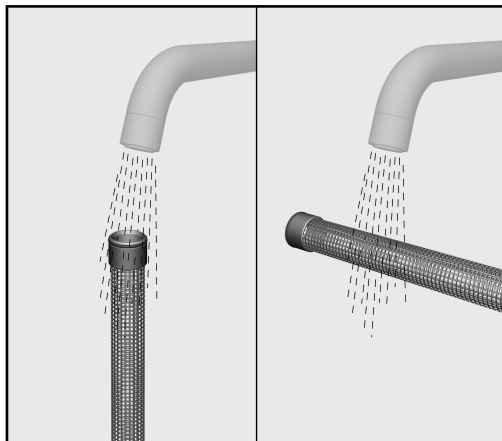

- Skyll filterrøret under rennende vann før første gangs bruk, slik at du fjerner mulige forurensninger.
- Foreta en visuell kontroll av filterrøret for synlige skader. Et skadet filterrør skal ikke brukes.



Pakningsringene i begge ender av filterrøret sørger for at det er tett. Filterrøret skal ikke brukes uten pakningsringene.

- Forsikre deg om at pakningsringene er på plass og ikke er skadet.
- Foreta en visuell kontroll av injektorlisten innvendig for mulige forurensninger. Eventuelt skyll injektorlisten før du setter inn filterrøret.

Innsetting av filterrøret

⚠ Kontroller om filterrøret har synlige skader eller forurensninger før du setter det inn.
Et skadet eller forurenset filterrør skal ikke brukes.

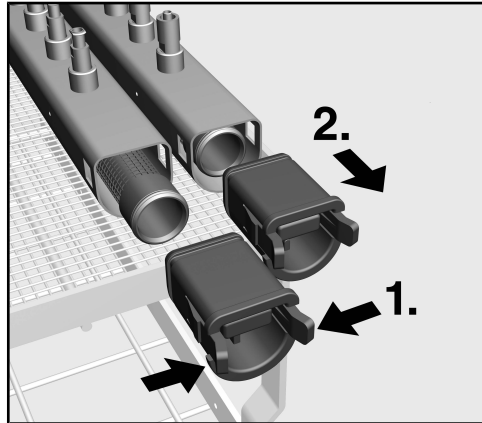

D-profilrør

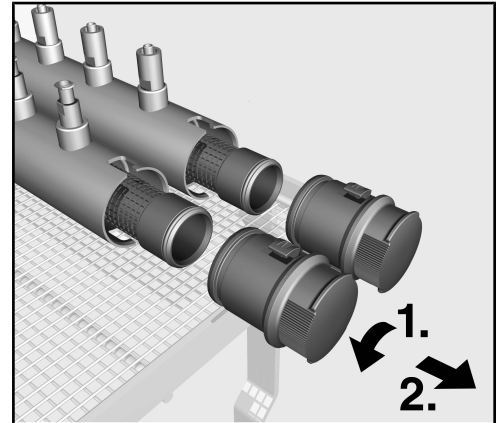

Rundt rør

- *D-profilrør*: 1. Trykk sammen begge klemmene.
Rundt rør: 1. Skru dekselet mot venstre på injektorlisten til det stopper.
- 2. Ta av kappen ved å trekke den fremover.
- Skyv filterrøret helt inn i injektorlisten.

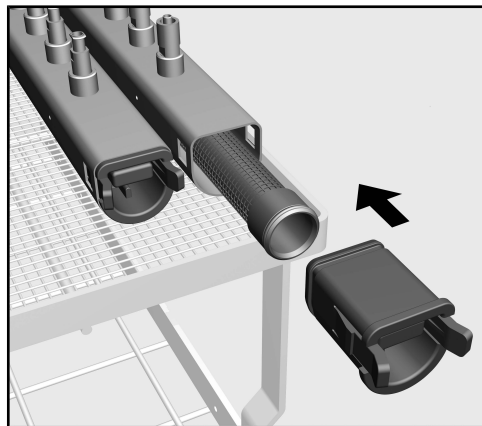

D-profilrør

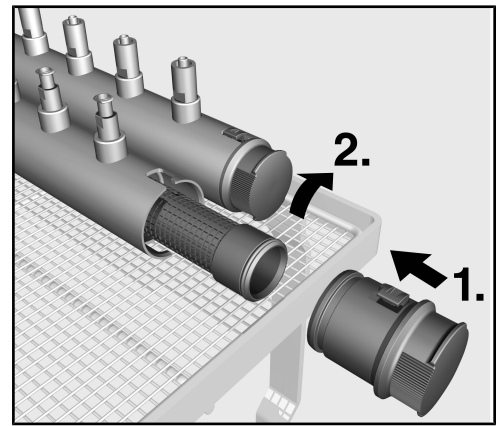

Rundt rør

- Sett kappen på filterenden som stikker ut av injektorlisten.
D-profilrør: Den flate siden må peke opp.
Rundt rør: Den smale noten må peke opp og den brede siden må peke ned.
- *D-profilrør*: Trykk filterrøret helt inn i injektorlisten ved hjelp av kappen.
Rundt rør: 1. Trykk filterrøret helt inn i injektorlisten ved hjelp av kappen.

Den lette motstanden som oppstår, kommer fra pakningsringene som sørger for at det er tett. Hvis motstanden er borte ved innskyvning, er pakningsringene slitte og må byttes ut.

no - Anvendelsesteknikk

Slitte pakningsringer skal kun skiftes ut med originale Miele pakningsringer, da det kun er disse som er egnet for bruk i rengjøringsautomaten. Filterrøret skal ikke brukes uten pakningsringene.

- *D-profilrør*: Kappen må festes på begge sider.
Rundt rør: 2. Drei kappen mot høyre til den stopper.

Rengjøring av filterrøret

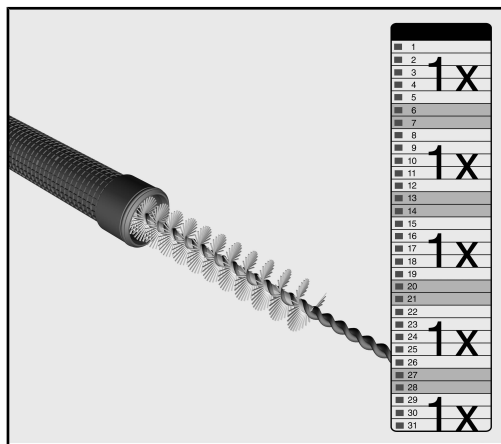

⚠ Rengjør filterrøret **minst 1 x pr. uke**, for å sikre at den opprettholder den riktige funksjonen og utskillingseffekten.

Miele anbefaler en rengjøring av filterrøret etter hvert 10. programforløp.

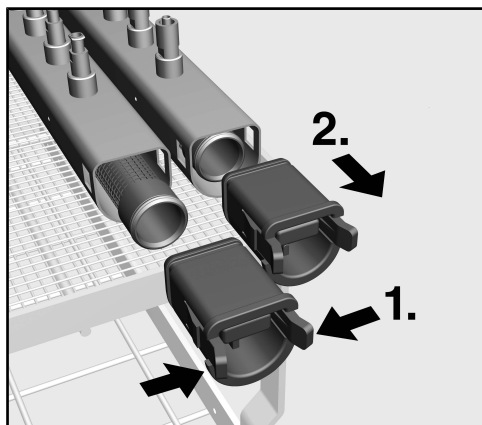

D-profilrør

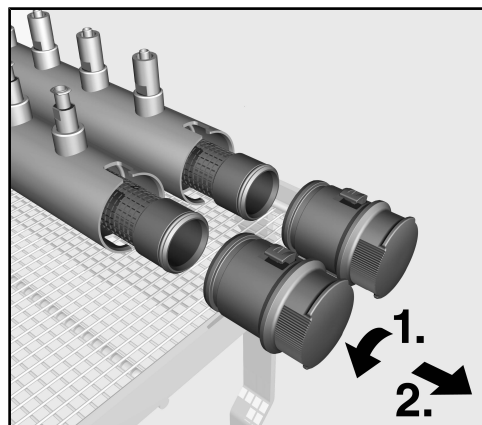

Rundt rør

- Ta ut filterrøret.

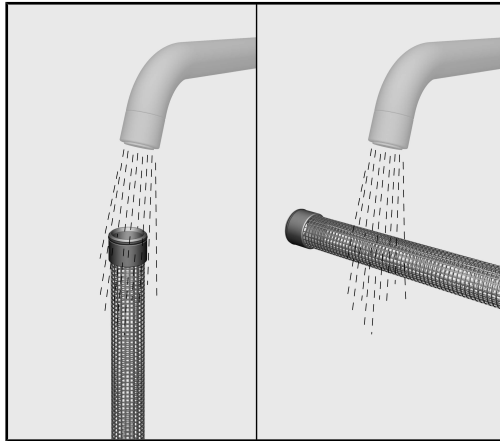

- Skyll filterrøret under rennende vann for å fjerne grovt smuss.

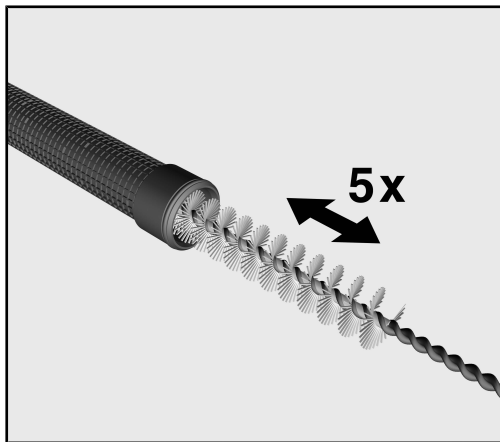

- Bruk Miele-børsten A 804 til den innvendige rengjøringen. Beveg børsten frem og tilbake gjennom hele filterrøret flere ganger, min. 5 x.

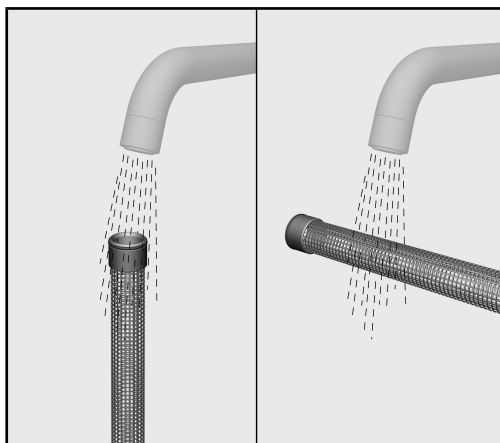

- Skyll insiden av røret grundig under rennende vann.

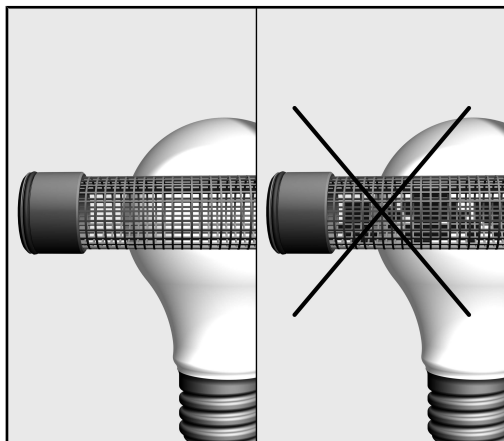

- Kontroller rengjøringsresultatet ved å holde filterrøret mot en lyskilde, som f.eks. mot vinduet i dagslys eller en lampe. Filterduken er lysgjennomtrengelig. Hvis det er lite eller ikke noe gjennomsnitt av lys, er filterrøret fremdeles ikke rent og må rengjøres på nytt.
- Kontroller filterduken for skader, som f.eks. små hull eller rifter. Disse kjenner du igjen ved at det skinner gjennom mer lys. Skadede filterrør skal ikke brukes mer.
- Fjern mulig smuss fra pakningsringene. Kontroller pakningsringene for synlig slitasje.

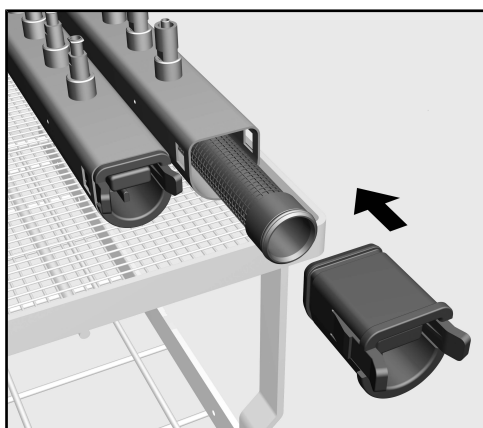

D-profilrør

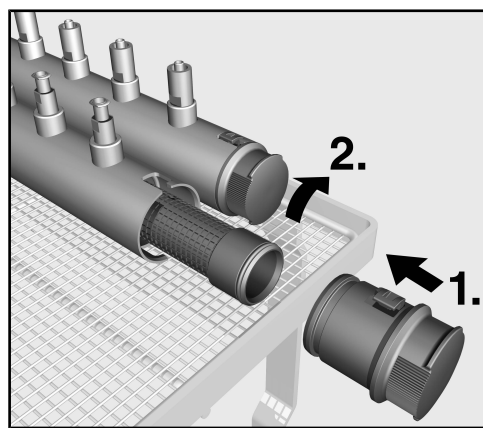

Rundt rør

- Sett inn filterrøret igjen.
- Skyll deretter børsten grundig under rennende vann.

Alternativt kan du klargjøre selve børsten og filterrøret i rengjøringsautomaten etter den innvendige rengjøringen. Legg filteret og børsten løst i en kurv eller vogn.

Børsten er utsatt for en viss slitasje og må byttes ut regelmessig, senest hvert 2. til 3. år.

Indicações sobre as instruções	104
Finalidade	105
Perguntas e problemas técnicos	105
Equipamento fornecido	106
Acessórios que podem ser adquiridos posteriormente	106
Eliminação da embalagem de transporte	106
Medidas de segurança e precauções	107
Técnica de aplicação	108
Antes da primeira utilização	108
Montagem do tubo de filtro	109
Limpeza do tubo de filtro	110

Avisos

 Os avisos contêm informações relacionadas com a segurança, alertando para possíveis danos pessoais e materiais. Leia os avisos com atenção e observe as indicações mencionadas.

Indicações

As indicações contêm informações que devem ser tidas em conta.

Informações adicionais e observações

As informações adicionais e as observações são apresentadas num quadro.

Passos de atuação

Cada ação é precedida por um quadrado/caixa preta.

Exemplo:

- Selecione uma opção através das teclas com setas e grave a escolha com *OK*.

Display/visor

As informações que aparecem no visor são indicadas por um tipo de letra especial e que é semelhante ao tipo de letra do visor.

Exemplo:

Menu Regulações .

O tubo de filtro A 800 serve para filtrar a água de lavagem. Para isso, o tubo de filtro tem de ser colocado em barras de injectores especiais em diferentes carros e cestos da Miele. Observe, para esse efeito, as instruções de utilização dos carros e cestos.

Perguntas e problemas técnicos

Para qualquer questão ou problema técnico contacte a Miele. Os contactos encontram-se indicados na contracapa do manual de instruções da sua máquina de lavar e desinfetar ou em <https://www.miele.pt/professional/index.htm>.



- Tubo de filtro A 800, comprimento 405 mm, \varnothing 22,5 mm

Acessórios que podem ser adquiridos posteriormente

- A 804, Escova para limpeza do filtro A 800, compr. 500 mm, cabeça da escova: compr. 100 mm, 20 mm \varnothing

Eliminação da embalagem de transporte

A embalagem protege contra danos de transporte. Os materiais da embalagem são selecionados do ponto de vista ecológico e compatibilidade com o meio ambiente e, por isso, são recicláveis.

A devolução da embalagem ao ciclo de reciclagem contribui para a economia de matérias-primas e a redução de resíduos.

Leia as instruções de utilização atentamente antes de utilizar o tubo filtro. Desta forma, não só se protege como evita anomalias no tubo filtro.

Guarde o livro de instruções!

 Leia atentamente o livro de instruções da máquina de lavar e desinfetar, em especial as medidas de segurança e precauções.

- ▶ O tubo de filtro é permitido apenas para filtrar a água de lavagem em carros e cestos de injectores especiais da Miele. Qualquer outro tipo de utilização ou alteração não é permitida.
- ▶ As partículas $\geq 0,07$ mm são filtradas pelo tubo de filtro. As partículas mais pequenas podem passar através do tecido do filtro. Por isso, para a preparação de instrumentos de calibre estreito, é necessária uma avaliação do risco por parte do utilizador.
- ▶ Antes de cada utilização verifique se o tubo de filtro apresenta algum dano visível ou sujidade exterior. Um tubo de filtro danificado ou sujo não pode nunca ser utilizado.
- ▶ Efectue a limpeza do tubo filtro pelo menos uma vez por semana, para garantir a função e o grau de separação.
- ▶ Os anéis vedantes em ambas as extremidades do tubo de filtro contribuem para a vedação necessária. O filtro não pode ser utilizado sem os anéis vedantes.
Substitua os anéis vedantes gastos apenas por anéis vedantes originais da Miele, uma vez que apenas estes são adequados para utilização em máquinas de lavar e desinfetar.

Antes da primeira utilização



- Antes da primeira utilização, lave o tubo de filtro debaixo de água corrente para remover quaisquer impurezas.
- Efectue um controlo visual ao tubo de filtro verificando se existem danos. Um tubo de filtro danificado não deve ser utilizado.

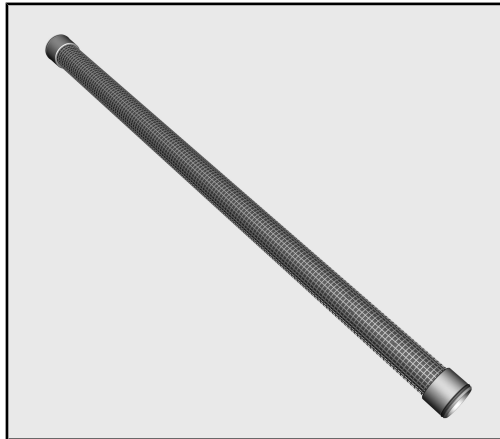

Os anéis vedantes em ambas as extremidades do tubo de filtro contribuem para a vedação necessária. O tubo de filtro não pode ser utilizado sem os anéis vedantes.

- Certifique-se de que os anéis vedantes estão montados e intatos.
- Verifique através de controlo visual se o interior da régua com injectores está limpa. Se necessário, efectue a lavagem da barra de injectores antes de colocar o tubo de filtro.

Montagem do tubo de filtro

⚠ Antes de montar o tubo de filtro, verifique se apresenta danos ou impurezas visíveis.
Um tubo de filtro danificado ou sujo não deve ser montado.

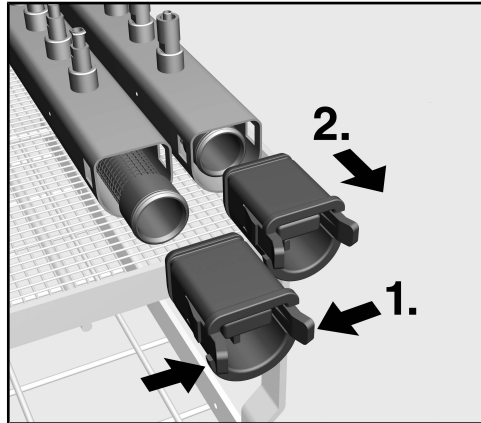

Tubo de perfil D

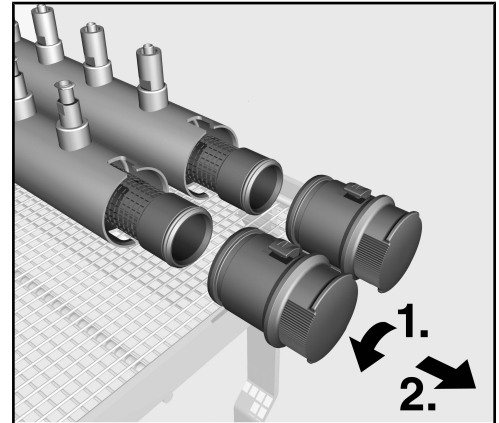

Tubo redondo

- *Tubo de perfil D:* 1. Comprima as duas patilhas de aderência.
Tubo redondo: 1. Rode a tampa fecho, na barra com injectores, para a esquerda até ao batente.
- 2. Puxe a tampa fecho para a frente, retirando-a.
- Encaixe o tubo de filtro completamente na barra de injectores.

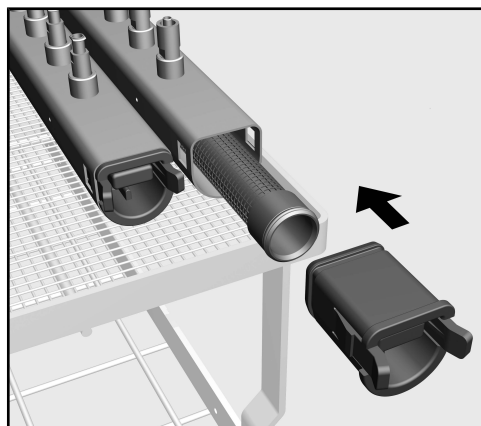

Tubo de perfil D

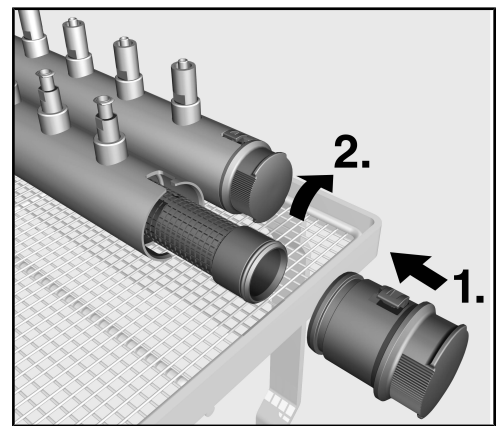

Tubo redondo

- Encaixe a tampa de fecho na ponta saliente do filtro encaixado na barra de injectores.
Tubo de perfil D: o lado plano tem de ficar virado para cima.
Tubo redondo: a ranhura estreita deve estar virada para cima e a ranhura larga virada para baixo.
- *Tubo de perfil D:* pressione o tubo de filtro com a tampa de fecho para que encaixe completamente na barra de injectores.
Tubo redondo: 1. Pressione o tubo de filtro com a tampa de fecho para que encaixe completamente na barra de injectores.

A pequena resistência que se sente é proveniente dos anéis vedantes que asseguram a estanqueidade necessária. Se não houver nenhuma resistência durante a inserção, então os anéis vedantes estão gastos e devem ser substituídos.

Substitua os anéis vedantes gastos apenas por anéis vedantes originais da Miele, uma vez que apenas estes são adequados para utilização em máquinas de lavar e desinfetar. O tubo de filtro não pode ser utilizado sem os anéis vedantes.

- *Tubo de perfil D*: a tampa de fecho tem de encaixar de ambos os lados.

Tubo redondo: 2. Rode a tampa de fecho para a direita, até ao bafente.

Limpeza do tubo de filtro

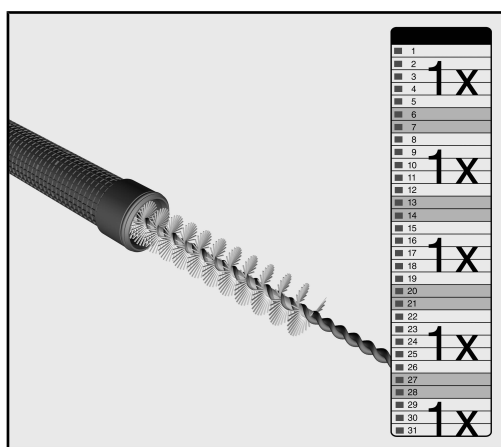

⚠ Efectue a limpeza do tubo de filtro pelo menos **uma (1) vez por semana**, para garantir o funcionamento e o grau de separação.

A Miele recomenda uma limpeza do tubo de filtro após cada 10 execuções do programa.

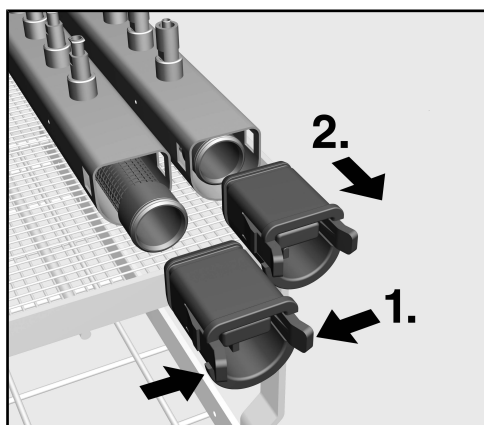

Tubo de perfil D

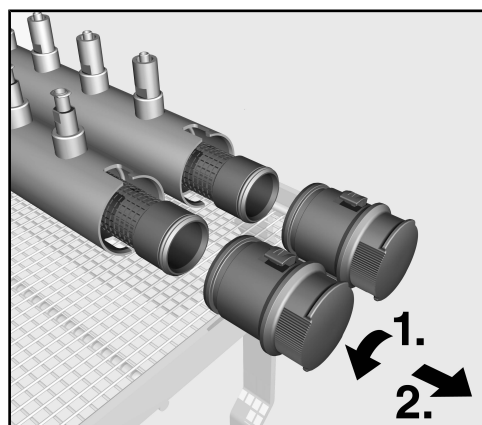

Tubo redondo

- Retire o tubo de filtro.

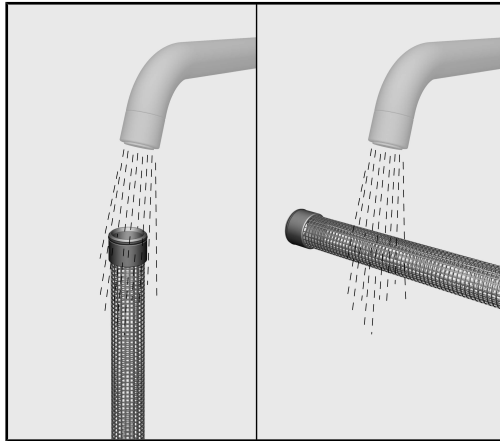

- Lave o tubo de filtro debaixo de água corrente para remover a sujidade maior.

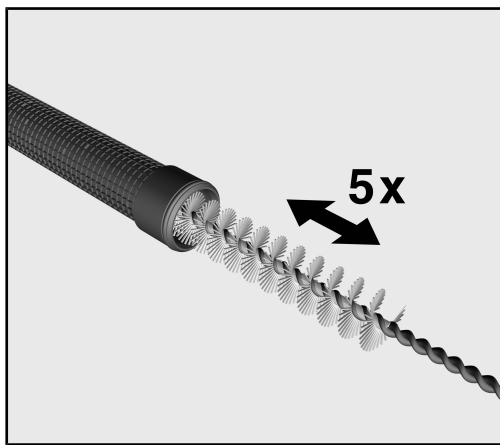

- Para a limpeza interior utilize a escova Miele A 804. Movimente a escova várias vezes (no mínimo 5 vezes) ao longo do tubo de filtro, para a frente e para trás.

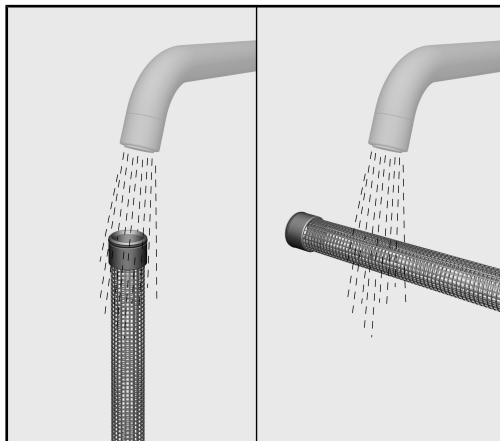

- A seguir, lave o interior do tubo debaixo de água corrente.

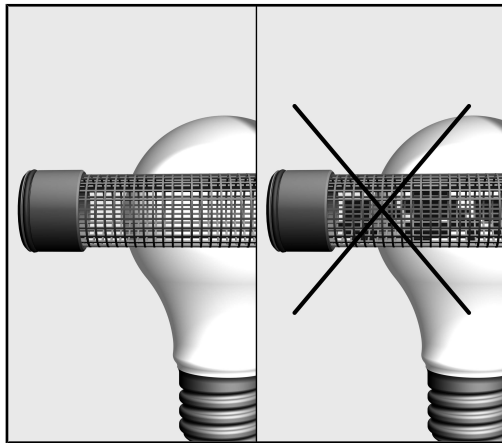

- Verifique o resultado da limpeza, segurando o tubo de filtro contra uma fonte de luz, por exemplo, uma janela com luz natural ou uma lâmpada. O tecido do filtro é translúcido. Se, em algumas partes, a luz não passar ou se passar pouca luz, então o tubo de filtro ainda não está limpo e precisa de ser limpo novamente.
- Nesse caso, verifique se o tecido do filtro apresenta danos como, por exemplo, pequenos buracos ou fissuras, evidentes pelo fato de passar mais luz nalgumas partes. Tubos de filtro danificados não podem continuar a ser utilizados.
- Remova qualquer sujeira dos anéis vedantes. Verifique se os anéis vedantes apresentam desgaste visível.

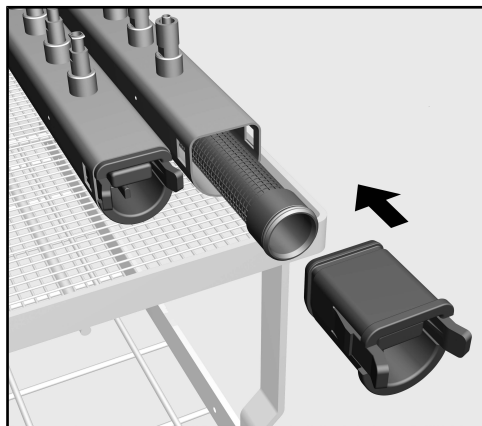

Tubo de perfil D

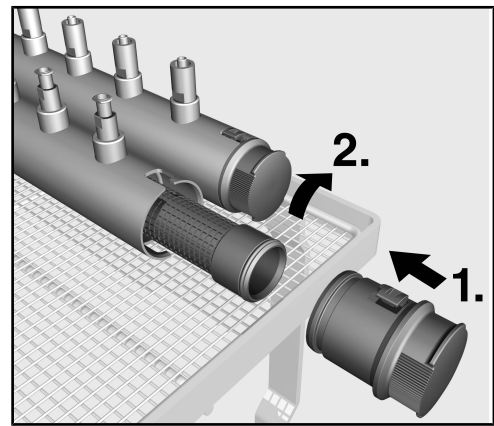

Tubo redondo

- Volte a encaixar o tubo de filtro.
- No final lave a escova debaixo de água corrente.

Em alternativa, após ter efetuado a limpeza do interior do tubo de filtro, pode colocar o tubo de filtro e a escova na máquina de lavar e desinfetar. Para isso, coloque o tubo filtro e escova soltos num cesto ou carro.

A escova é submetida a desgaste e por isso tem de ser substituída regularmente, o mais tardar ao fim de 2 a 3 anos.

Napotki za branje navodil	114
Namen uporabe	115
Vprašanja in tehnične težave	115
Dobavni komplet	116
Dodatna oprema	116
Odstranjevanje embalaže	116
Varnostna navodila in opozorila	117
Tehnika uporabe	118
Pred prvo uporabo	118
Vlaganje filtrske cevi	119
Čiščenje filtrske cevi	120

Opozorila

⚠ Opozorila vsebujejo informacije, pomembne za varnost. Opozarjajo pred možnimi poškodbami oseb in materialno škodo. Opozorila skrbno preberite in upoštevajte zahteve glede rokovanja in pravil obnašanja, ki jih vsebujejo.

Opombe

Opombe vsebujejo informacije, ki jih morate še posebej upoštevati.

Dodatne informacije in pripombe

Dodatne informacije in pripombe so označene z enostavnim okvirjem.

Koraki ukrepanja

Pred vsakim korakom ukrepanja je črn kvadratik.

Primer:

■ S pomočjo puščice izberite zeleno možnost in shranite nastavitve s tipko *OK*.

Prikazovalnik

Izrazi, ki so izpisani na prikazovalniku, so označeni s posebno pisavo, ki spominja na napise na prikazovalniku.

Primer:

Meni Nastavitve .

Filtrska cev A 800 je namenjena filtriranju tekočine za pomivanje.
V ta namen je treba filtrsko cev vstaviti v posebne injektorske letve
Miele vozičkov in košar.
Pri tem upoštevajte navodila za uporabo vozičkov in košar.

Vprašanja in tehnične težave

V primeru vprašanj ali tehničnih težav se obrnite na Miele. Kontaktni podatki so navedeni na hrbtni strani navodil za uporabo vašega stroja ali na www.miele.com/professional.



- Filtrska cev A 800, dolžina 405 mm, \varnothing 22,5 mm

Dodatna oprema

- A 804, ščetka za čiščenje filtra A 800, dolžina 500 mm, glava ščetke: dolžina 100 mm, \varnothing 20 mm

Odstranjevanje embalaže

Embalaža ščiti pred poškodbami med transportom. Embalažni materiali so skrbno izbrani glede na ekološko sprejemljivost in tehnike odstranjevanja, zato jih je mogoče reciklirati.

Z vračanjem embalaže v obtok materialov poskrbite za prihranek surovin in zmanjšanje količine odpadkov.

Preden uporabite to filtrsko cev, pozorno preberite navodila za uporabo. Tako se boste zaščitili pred poškodbami in preprečili škodo na cevi.

Navodila za uporabo skrbno shranite.

 Obvezno upoštevajte tudi navodila za uporabo stroja, zlasti del z varnostnimi navodili in opozorili.

- ▶ Filtrska cev je dovoljena izključno za filtriranje tekočine za pomivanje v posebnih Miele injektorskih vozičkih in košarah. Kakršna koli drugačna uporaba, predelava ali sprememba ni dovoljena.
- ▶ Filtrska cev zadrži delce velikosti $\geq 0,07$ mm. Manjši delci lahko prehajajo skozi filtrsko mrežo. Zato mora uporabnik za pripravo predmetov z ozkim lumnom oceniti tveganje.
- ▶ Pred vsako uporabo preverite, če so na filtrski cevi vidne poškodbe ali zunanje nečistoče. Poškodovane ali onesnažene filtrske cevi ne smete v nobenem primeru uporabiti.
- ▶ Filtrsko cev očistite vsaj enkrat tedensko, da zagotovite njeno funkcijo in zmogljivost filtriranja.
- ▶ Tesnilna obroča na obeh koncih filtrske cevi skrbita za potrebno zatesnjenost. Filtra ne smete uporabiti brez tesnilnih obročev. Obrabljeni tesnila lahko zamenjate samo z originalnimi Miele tesnili, saj so le ta primerna za uporabo v pomivalno-dezinfekcijskih strojih.

Pred prvo uporabo

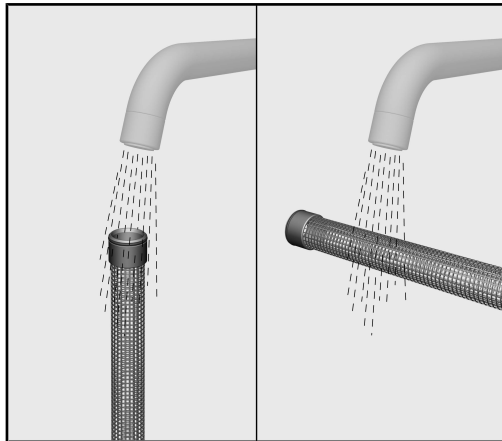

- Filtrsko cev pred prvo uporabo sperite pod tekočo vodo, da odstranite morebitne nečistoče.
- Preverite, ali so na filtrski cevi opazne vidne poškodbe. Poškodovane filtrske cevi ne smete uporabiti.



Tesnilna obroča na obeh koncih filtrske cevi skrbita za potrebno zatesnjenost. Filtrske cevi ne smete uporabiti brez tesnilnih obročev.

- Prepričajte se, da sta tesnilna obroča nameščena in nepoškodovana.
- Z vidno kontrolo preverite notranjost injektorskih letev glede morebitnih nečistoč. Injektorske letve po potrebi sperite, preden namestite filtrske cevi.

Vlaganje filtrske cevi

⚠ Preden filtrsko cev vložite v injektorsko letev, preverite, če so na njej vidne poškodbe ali nečistoče.
Poškodovane ali onesnažene filtrske cevi nikakor ne smete uporabiti.

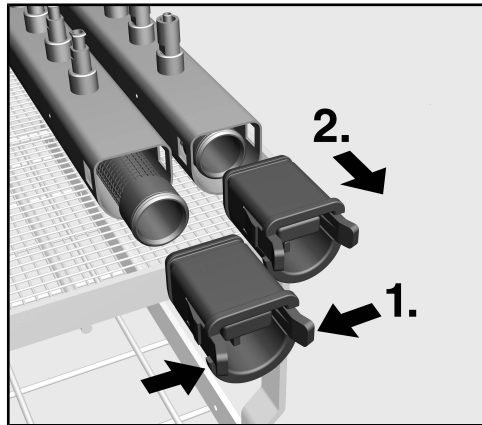

Cev z D-profilom

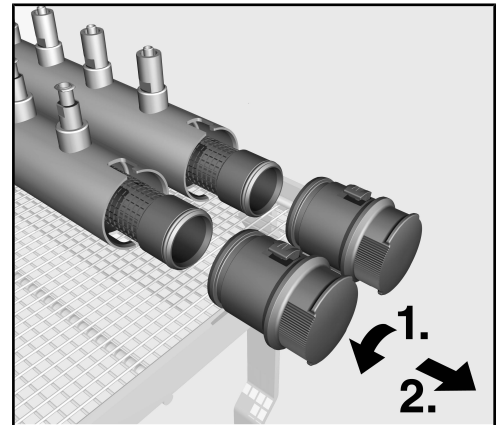

Okrogla cev

- *Cev z D-profilom:* 1. Stisnite skupaj zatiča.
Okrogla cev: 1. Pokrov na injektorski letvi zavrtite do konca v levo.
- 2. Pokrov snemite tako, da ga povlečete naprej.
- Filtrsko cev potisnite do konca v injektorsko letev.

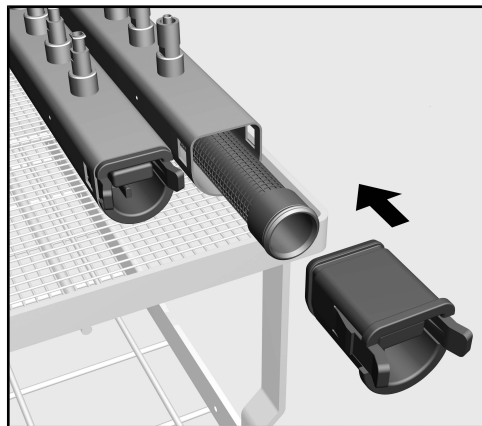

Cev z D-profilom

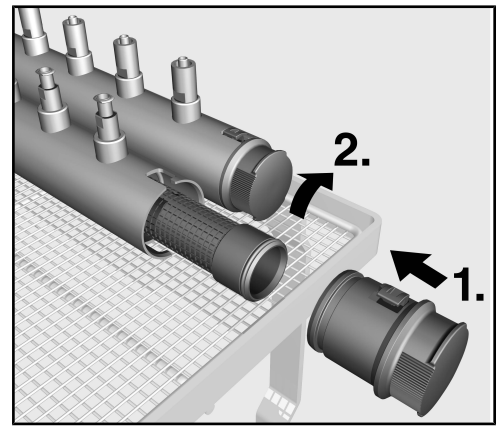

Okrogla cev

- Pokrov namestite na konec filtra, ki gleda iz injektorske letve.
Cev z D-profilom: Ravna stran mora biti pri tem obrnjena navzgor.
Okrogla cev: Ozka zarezna mora biti zgoraj in široka spodaj.
- *Cev z D-profilom:* Filtrsko cev potisnite s pomočjo pokrova do konca v injektorsko letev.
Okrogla cev: 1. Filtrsko cev potisnite s pomočjo pokrova do konca v injektorsko letev.

Rahel upor, ki ga pri tem začutite, izvira iz tesnil, ki skrbijo za potrebno zatesnjenost. Če pri tem ne začutite upora, so tesnilni obroči obrabljeni in jih morate zamenjati.

sl - Tehnika uporabe

Obrabljena tesnila lahko zamenjate samo z originalnimi Miele tesnili, saj so le ta primerna za uporabo v pomivalno-dezinfekcijskih strojih. Filtrske cevi ne smete uporabiti brez tesnilnih obročev.

- *Cev z D-profilom:* Pokrov se mora zaskočiti na obeh straneh.
Okrogla cev: 2. Pokrov zavrtite do konca v desno.

Čiščenje filtrske cevi

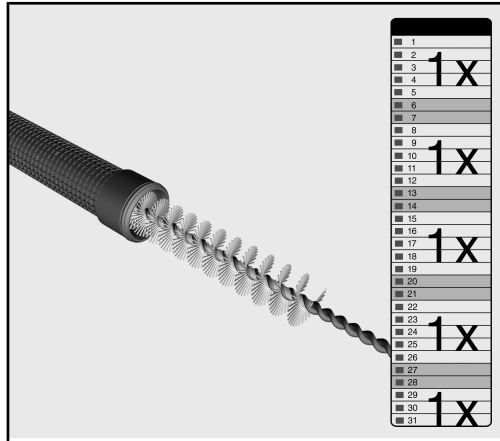

⚠ Filtrsko cev očistite **vsaj enkrat tedensko**, da zagotovite njeno funkcijo in zmogljivost filtriranja.

Miele priporoča čiščenje filtrske cevi vsakih 10 potekov programov.

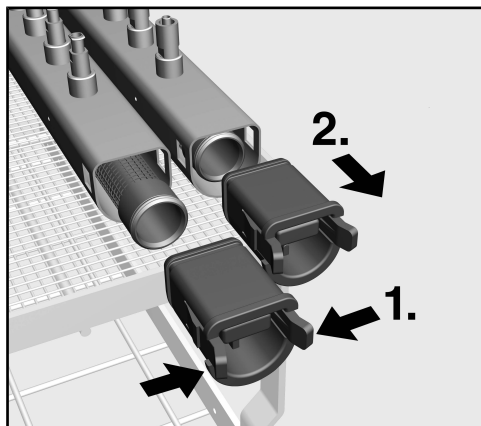

Cev z D-profilom

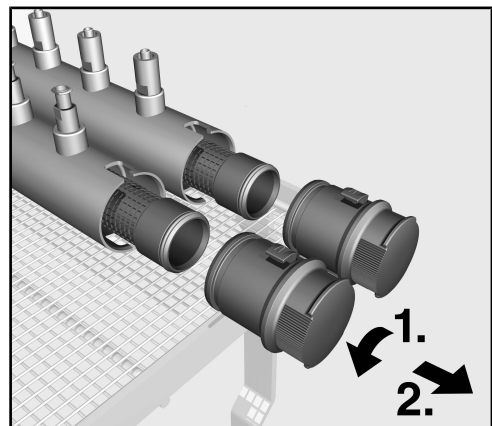

Okrogla cev

- Filtrsko cev vzemite iz letve.

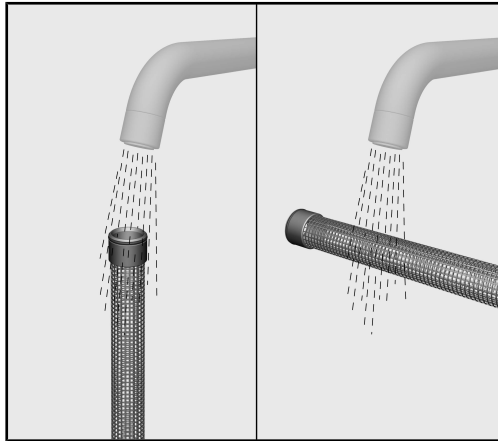

- Sperite jo pod tekočo vodo, da odstranite grobe nečistoče.

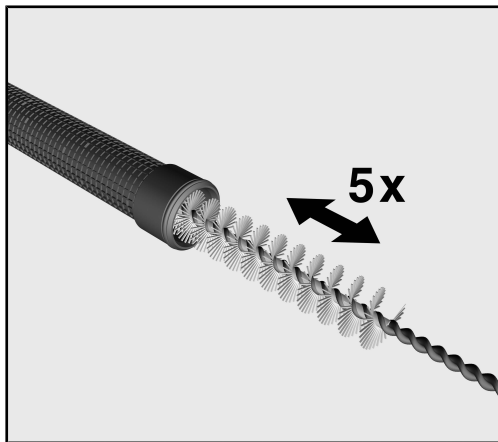

- Za čiščenje notranjosti uporabite Miele ščetko A 804. Ščetko večkrat (vsaj 5-krat) potisnite naprej in nazaj v filtrski cevi.

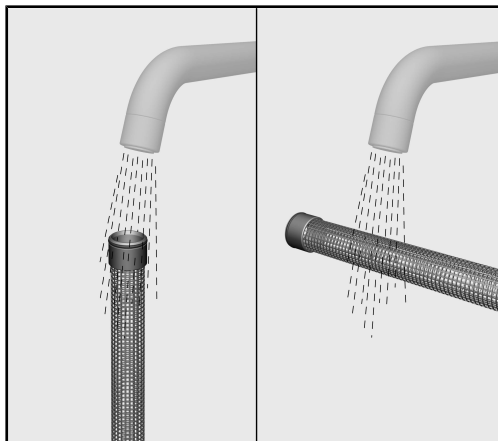

- Na koncu temeljito sperite notranjost cevi pod tekočo vodo.

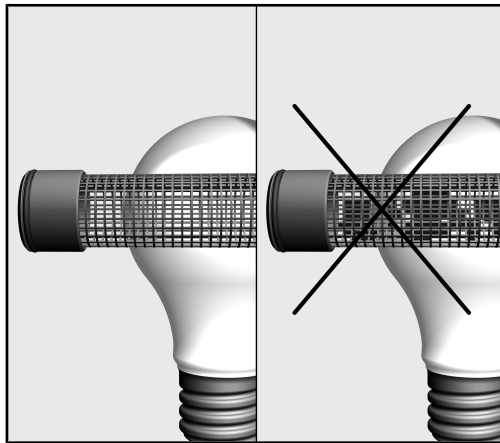

- Preverite rezultat čiščenja, tako da filtrsko cev podržite proti svetlobnemu viru, npr. oknu z dnevno svetlobo ali luči. Filtrska mreža prepušča svetlobo. Če so na filtru mesta, skozi katera svetloba ne prehaja oz. je prehajanje šibkejše, filtrska cev še ni čista in jo morate znova očistiti.
- Obenem preverite, če so na filtrski mreži opazne poškodbe, npr. drobne luknjice ali raze, ki jih prepoznate po tem, da točkovno preseva več svetlobe. Poškodovanih filtrskih cevi ne smete uporabljati.
- Odstranite morebitne nečistoče s tesnilnih obročev. Pri tem preverite tesnila glede vidne obrabe.

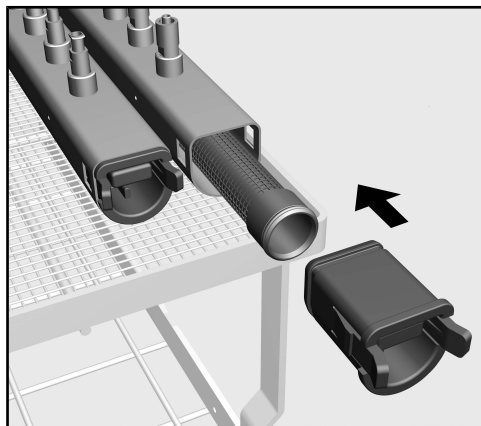

Cev z D-profilom

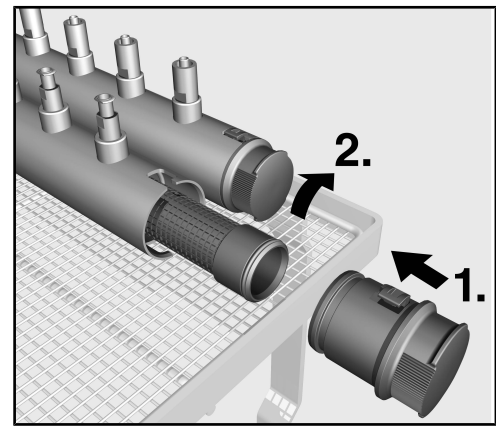

Okrogla cev

- Filtrsko cev vložite nazaj v injektorsko letev.
- Nato temeljito sperite ščetko pod tekočo vodo.

Alternativno lahko filtrsko cev, ko očistite njeno notranjost, skupaj s ščetko pripravite v pomivalno-dezinfekcijskem stroju. Filter in ščetko položite na poljubno mesto v košaro ali voziček.

Ščetka se sčasoma obrabi, zato jo morate redno, najpozneje pa po dveh do treh letih, zamenjati z novo.

Om bruksanvisningen	124
Användningsområde	125
Frågor och tekniska problem.....	125
I leveransen ingår	126
Extra tillbehör	126
Transportförpackning	126
Säkerhetsanvisningar och varningar	127
Användningsteknik	128
Innan första användningen.....	128
Sätta in filterröret	129
Rengöra filterröret.....	130

Varningar

 Texttrutor med dessa symboler innehåller säkerhetsinformation och varnar för eventuella person- och saksador. Läs noggrant igenom varningarna och beakta alla uppmaningar och förhållningsregler.

Instruktioner

Anvisningarna innehåller information som måste beaktas särskilt.

Ytterligare information och kommentarer

Ytterligare information och kommentarer står i en enkel ram.

Instruktioner

Framför varje steg i en instruktion finns en svart kvadrat.

Exempel:

■ Välj ett alternativ med hjälp av pilknapparna och spara inställningen med *OK*.

Display

Text som visas i displayen står med en speciell skrifttyp.

Exempel:

Meny Inställningar .

Filtorröret A 800 filtrerar diskvattnet.

För detta måste filtorröret sättas in i speciella injektorlister i Miele insatser och korgar.

Följ de respektive bruksanvisningarna.

Frågor och tekniska problem

Vid frågor eller tekniska problem, kontakta Miele. Kontaktuppgifter finns på baksidan av diskdesinfektorns bruksanvisning eller under www.miele.se/professional.



- Filtorrör A 800, längd 405 mm, Ø 22,5 mm

Extra tillbehör

- A 804, borste för rengöring av filtret A 800, längd 500 mm, borsthuvud: längd 100 mm, Ø 20 mm

Transportförpackning

Förpackningen skyddar mot transportskador. Förpackningsmaterialen är valda med hänsyn till miljön och är därför återvinningsbara.

Förpackning/emballage som återförs till materialkretsloppet innebär minskad råvaruförbrukning och mindre mängder avfall.

Läs noggrant igenom bruksanvisningen innan du använder filterröret. På så vis skyddar du dig mot olyckor och skador på filterröret.
Spara bruksanvisningen.

 Beakta maskinens bruksanvisning, särskilt säkerhetsanvisningarna och varningarna.

- ▶ Filterröret får endast användas för filtrering av diskvatten i speciella injektorvagnar och korgar. Alla andra användningar, ombyggnader och förändringar är otillåtna.
- ▶ Partiklar på $\geq 0,07$ mm separeras i filterröret. Mindre partiklar kan passera väven i filtret. Av denna orsak måste användaren göra en riskavvägning vid rengöring av diskgoods med trångt lumen.
- ▶ Kontrollera om filterröret har synliga skador eller är smutsigt varje gång innan du sätter in det. Ett skadat eller smutsigt filterrör får absolut inte användas.
- ▶ Rengör filterröret minst en gång i veckan för att säkerställa funktionen och insamlingseffekten.
- ▶ Tätningsringarna på bägge ändarna av filterröret ger nödvändig tätning. Filterröret får inte användas utan tätningsring. Byt ut utslitna tätningsringar endast mot Miele original-tätningsringar eftersom endast dessa är lämpade för användning i diskdesinfektor.

Innan första användningen

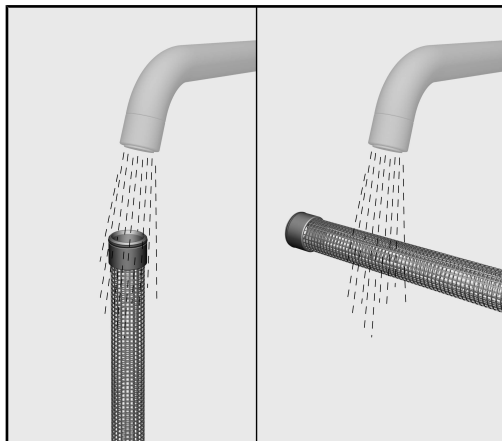

- Skölj filterröret under rinnande vatten innan du använder det första gången. Detta för att få bort eventuell smuts.
- Kontrollera att filterröret inte är skadat. Ett skadat filterrör får inte användas.



Tättningsringarna på bägge ändarna av filterröret ger nödvändig tät-
het. Filterröret får inte användas utan tättningsring.

- Förvissa dig om att tättningsringarna finns och att de inte är skada-
de.
- Kontrollera att insidan av injektorlisten inte är smutsig. Skölj even-
tuellt ur injektorlisten innan du sätter in filterröret.

Sätta in filterröret

⚠ Kontrollera filterröret okulärt om det är skadat eller smutsigt innan du sätter in det.
Ett skadat eller smutsigt filterrör får absolut inte användas.

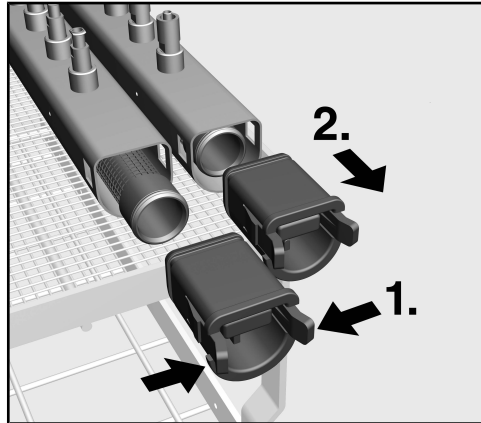

D-profilrör

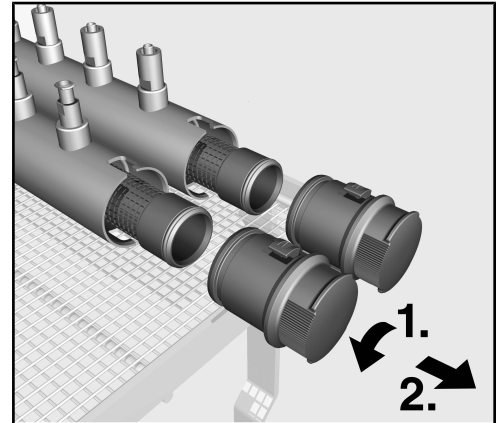

Runt rör

- *D-profilrör*: 1. Tryck ihop de bägge handtagen.
Runt rör: 1. Skruva locket på injektorlisten åt vänster tills det tar stopp.
- 2. Dra locket rakt utåt.
- Skjut in filterröret helt i injektorlisten.

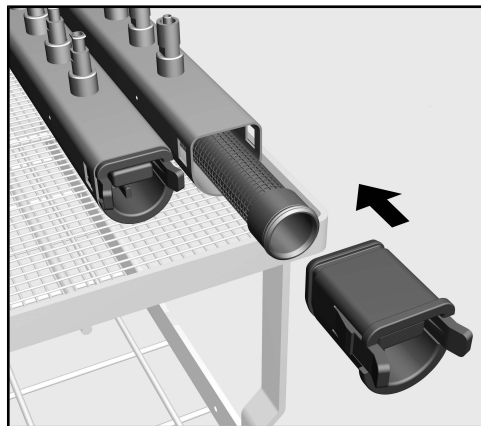

D-profilrör

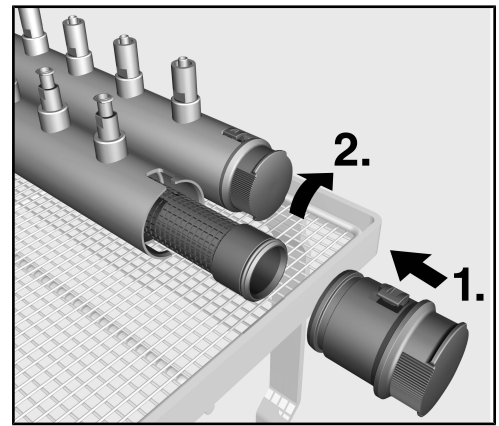

Runt rör

- Sätt locket på filterändan som skjuter ut ur injektorlisten.
D-profilrör: Den platta sidan måste vara vänd uppåt.
Runt rör: Det smala spåret måste vara vänt uppåt och det breda spåret nedåt.
- *D-profilrör*: Tryck in filterröret helt i injektorlisten med hjälp av locket.
Runt rör: 1. Tryck in filterröret helt i injektorlisten med hjälp av locket.

Det lätta motståndet som då uppstår beror på tätningringarna, som ger nödvändig täthet. Om motståndet saknas när röret skjuts in är tätningringarna utslitna och måste bytas ut.

Byt ut utslitna tätningssringar endast mot Miele original-tätningssringar eftersom endast dessa är lämpade för användning i diskdesinfektor. Filterröret får inte användas utan tätningssring.

- *D-profilrör*: Locket måste snäppa fast på bägge sidor.
Runt rör: 2. Skruva locket åt höger tills det tar stopp.

Rengöra filterröret

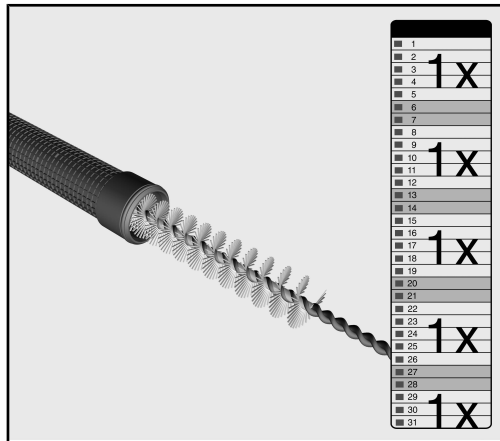

⚠ Rengör filterröret **minst en gång i veckan** för att säkerställa funktionen och insamlingseffekten.

Miele rekommenderar att filterröret rengörs efter vart 10:e programförlopp.

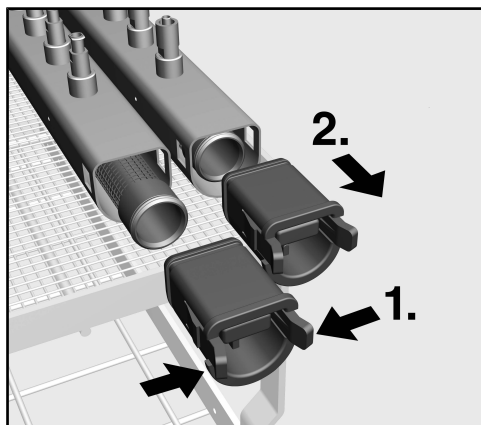

D-profilrör

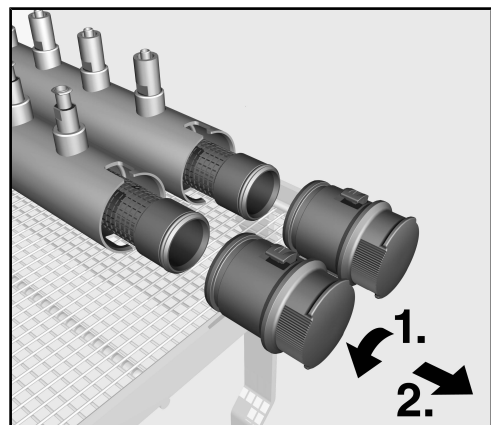

Runt rör

- Ta ut filterröret

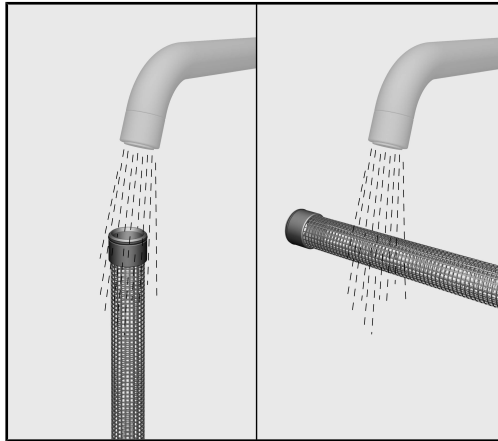

- Skölj av filterröret under rinnande vatten för att få bort grov smuts.

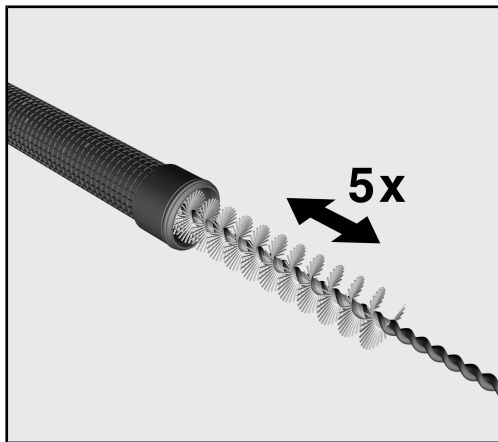

- Använd Miele borstar A 804 för rengöring inuti. För borsten fram och tillbaka genom hela filterröret minst 5 gånger.

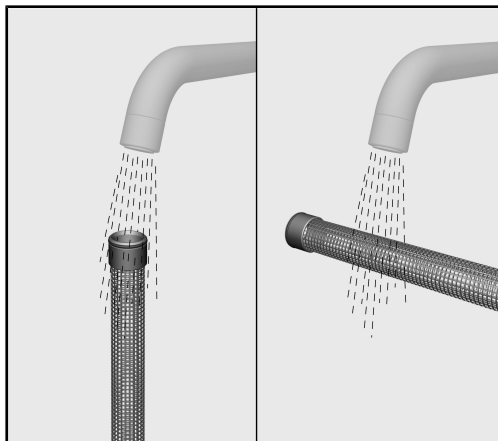

- Skölj sedan ur det noggrant invändigt under rinnande vatten.

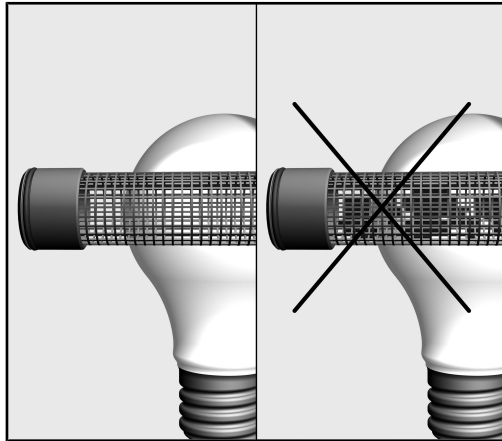

- Håll filterröret mot en ljuskälla, till exempel ett fönster eller en lampa, för att kontrollera rengöringsresultatet. Väven i filtret släpper igenom ljus. Om inget ljus eller bara lite ljus lyser igenom på vissa ställen, är filterröret fortfarande inte rent och måste rengöras på nytt.
- Kontrollera även att väven i filtret inte är skadat, som till exempel små hål eller sprickor. Det märker man på att mer ljus lyser igenom på vissa punkter. Skadade filterrör får inte användas.
- Avlägsna eventuell smuts på tätningsringarna. Kontrollera dessutom att tätningsringarna inte är utslitna.

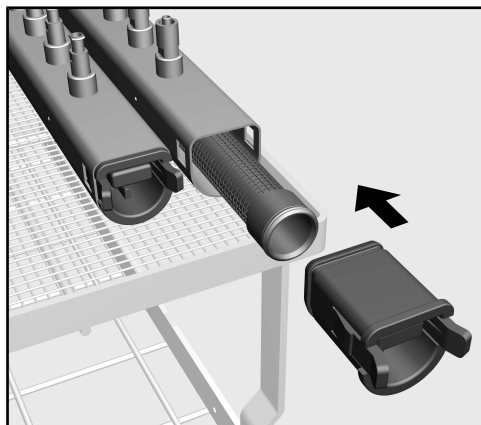

D-profilrör

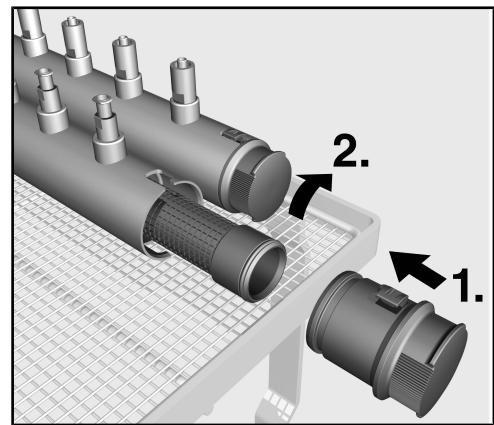

Runt rör

- Sätt in filterröret igen.
- Skölj sedan av borsten noggrant under rinnande vatten.

Alternativt kan röret efter invändig rengöring och även borsten rengöras i diskdesinfektorn. Lägg filtret och borsten löst i en korg eller insats.

Borsten är utsatt för ett visst slitage och måste därför bytas ut regelbundet, allra senast efter 2 till 3 år.

Manufacturer:

Miele & Cie. KG
Carl-Miele-Straße 29
33332 Gütersloh
Germany

Manufacturing site:

Miele & Cie. KG
Mielestraße 2
33611 Bielefeld
Germany

Internet: www.miele.com/professional